

**WAK  
FALL  
WINTER  
E-BOOK**

**we are knitters**

# INDEX

**2** NO. 2 BLANKET

**8** RANTA SCARF

**14** AXES SWEATER

**24** NO. 1 PILLOW

*Blanket: /'blʌŋkɪt/ a large piece of woolen or similar material used as a covering on a bed or elsewhere for warmth. Middle English (denoting any woven cloth): Old Northern French from Old French blan 'white', ultimately of Germanic origin.*

# NO.2 BLAN KET



**we are knitters**

## OUR VIDEOS

In the video section of our website, [weareknitters.com](http://weareknitters.com), you'll find detailed videos containing tricks and tips to help you create your project. In our blog, you'll find ways to improve your technique, plus the latest WAK news and extras. If something is still unclear, write us at [info@weareknitters.com](mailto:info@weareknitters.com) and we'll help you as soon as possible.

## SCHEMATICS AND MEASUREMENTS

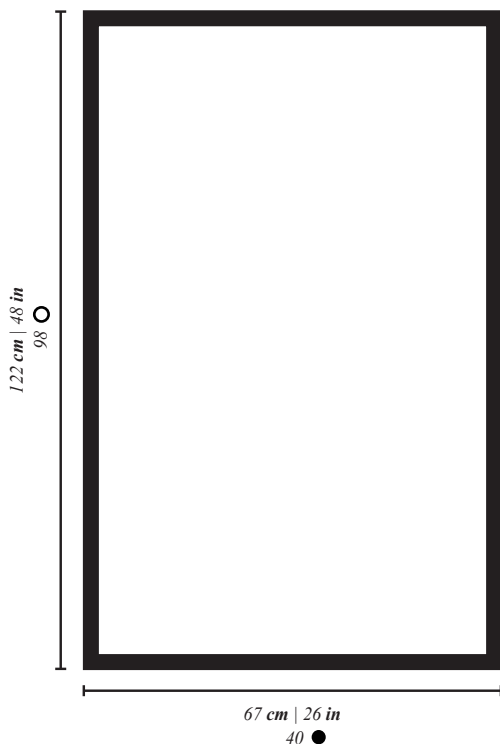

- Stitches
- Rows

*Note: the Schematics in this pattern are not drawn to scale.*

# GAUGE

Take time to save time! Spend 10 minutes making your sample ahead of time, to prevent having to adjust your pattern after you've already begun, which can take hours or days to change, especially if you have to start over completely.

The tension sample is the tension recommended for your project. It is very important to make a tension sample in a 10x10 cm (4"x4") area, where you can count the number of rows and stitches that fit in order to ensure that your tension is correct for the project. With this method, your measurements will correspond with the specifications in the schematic.

If your sample is smaller than recommended, try to knit more loosely. If your sample is larger than recommended, try to knit more tightly.

Ultimately, knitting is an art, not a science and you aren't a machine; so it's normal to have a small variation of 1-3 cm in the end.

You can find more information about creating a tension sample in our blog post "HOW TO MEASURE A TENSION SAMPLE" that you will find on our web site [weareknitters.com](http://weareknitters.com)

## KNIT THE GAUGE IN:

*STOCKINETTE STITCH*

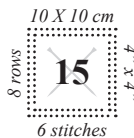

## YOU WILL NEED:

- 4 skeins of The Wool from We Are Knitters (200g)
- One pair of 15 mm / 19 US needles
- One sewing needle to finish and connect your pieces

These are the stitches and techniques you'll need to complete this project:

1. Cast on
2. Garter stitch
3. Knit
4. Work stitches as they appear\*
5. Purl
6. Cast off stitches
7. Weave ends in and finish

 **NEED HELP?**

Tutorials for many of these stitches and techniques can be found on our website, make sure to watch them and practice.

[weareknitters.com](http://weareknitters.com)

\* this technique is explained in the introduction



You can find all diagrams and measurements on page 3

## INTRODUCTION

This project is knitted in one piece lengthwise.

Before beginning it is important that you know how to do the following technique:

**Work stitches as they appear:** to work the stitches as they appear, this means knit the knit stitches, and purl the purl stitches.

# START KNITTING

1. Cast on 40 stitches onto one of the wooden needles.

*place the working yarn in back of your work to make a knit stitch.*

2. Work rows 1 to 6 in garter stitch, which means knit all stitches and all rows.

Rows 11, 13, and 15: knit 6. \*Purl 2, knit 4, purl 2, and knit 2\*. Repeat from \* to \* 2 more times. Knit 4.

3. Work rows 7 to 90 in stockinette stitch with checks, this means:

4. Repeat rows 7 to 18 until you reach row 90.

Row 7: knit all stitches.

5. Work rows 91 and 92 in stockinette stitch with a garter stitch border, as follows:

Row 8 and all even rows: knit 4. Knit the rest of the stitches as they appear until there are 4 stitches left, knit 4.

Row 91: knit all stitches.

Rows 9 and 17: knit 6. \*Purl 8, knit 2\*. Repeat from \* to \* 2 more times. Knit 4.

Row 92: knit 4, purl 32, knit 4.

6. Work rows 93 to 98 garter stitch.

7. Cast off all stitches.

*\*ATTENTION! When, in the same row, you work a knit stitch followed by a purl stitch (or vice versa), you have to change the position of your working yarn. Place the working yarn in front of your work to make a purl stitch and*

# HOW TO FINISH AND JOIN YOUR PROJECT

Once you have finished knitting the blanket it will look like the image in the diagram.

To finish, make a knot and weave in the tail end of yarn about 3 inches, cut off even with the fabric. Weave in any loose ends in the same way.

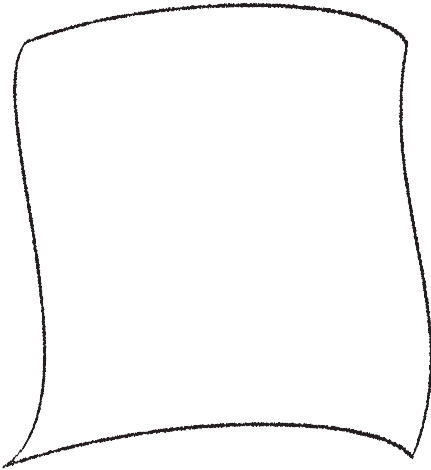

## CUSTOMIZE!

Once you're done knitting, customize your project with pins, brooches, etc. Have fun with it! Send us your pics through Instagram using the hashtags **#weareknitters** & **#no2blanket!**



# Ranta Scarf

*Scarf: /ˈskɑːrf/ plural scarves  
or 'skärvz\ or carfs.*

*A length or square of fabric worn  
around the neck or head.*

*Origin: Mid 16th century: probably  
based on Old Northern French  
escharpe, probably identical with Old  
French escharpe 'pilgrim's bag'.*



**we are knitters**

# OUR VIDEOS

In the video section of our website, [weareknitters.com](http://weareknitters.com), you'll find detailed videos containing tricks and tips to help you create your project. In our blog, you'll find ways to improve your technique, plus the latest WAK news and extras. If something is still unclear, write us at [info@weareknitters.com](mailto:info@weareknitters.com) and we'll help you as soon as possible.

# SCHEMATICS AND MEASUREMENTS

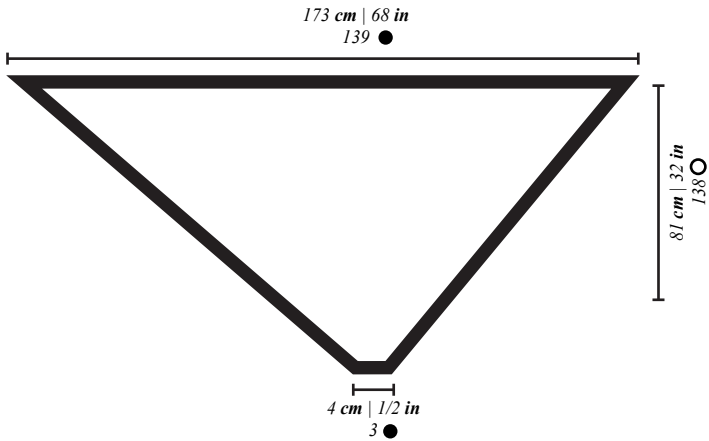

- Stitches
- Rows

Note: The tip of the scarf does not coincide with the center of the piece, but is slightly off-center.

Note: the Schematics in this pattern are not drawn to scale.

# GAUGE

Take time to save time! Spend 10 minutes making your sample ahead of time, to prevent having to adjust your pattern after you've already begun, which can take hours or days to change, especially if you have to start over completely.

The tension sample is the tension recommended for your project. It is very important to make a tension sample in a 10x10 cm (4"x4") area, where you can count the number of rows and stitches that fit in order to ensure that your tension is correct for the project. With this method, your measurements will correspond with the specifications in the schematic.

If your sample is smaller than recommended, try to knit more loosely. If your sample is larger than recommended, try to knit more tightly.

Ultimately, knitting is an art, not a science and you aren't a machine; so it's normal to have a small variation of 1-3 cm in the end.

You can find more information about creating a tension sample in our blog post "HOW TO MEASURE A TENSION SAMPLE" that you will find on our web site [weareknitters.com](http://weareknitters.com)

## KNIT THE GAUGE IN:

*DIAGONAL LACE STITCH*

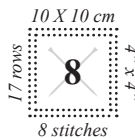

## YOU WILL NEED:

- 4 skeins of The Petite Wool from We Are Knitters (100g)
- One pair of 8 mm / 11 US / 0 UK needles
- One sewing needle to finish and connect your pieces

These are the stitches and techniques you'll need to complete this project:

- |                         |                       |
|-------------------------|-----------------------|
| 1. Cast on              | 6. Yarn over cast off |
| 2. Diagonal lace stitch | 7. Weave in ends      |
| 3. Yarn over*           | 8. Add fringe         |
| 4. Work 2 together*     |                       |
| 5. Cast off stitches    |                       |

 **NEED HELP?**

Tutorials for many of these stitches and techniques can be found on our website, make sure to watch them and practice.

[weareknitters.com](http://weareknitters.com)

\* These techniques are explained in the introduction.



You can find all diagrams and measurements on page 9.

## INTRODUCTION

This project is knitted in one piece widthwise.

Before beginning it is important that you know how to do the following techniques:

**Yarn over:** When you have to yarn over, wrap your yarn around the right-hand needle from the back to the front over the needle.

**Work 2 stitches together:** Work 2 stitches together as if they were 1 stitch.

# START KNITTING

1. Cast on 3 stitches onto one of the wooden needles.

2. Work rows 1 to 138 in diagonal lace stitch keeping in mind the following increases:

Row 1: knit all stitches.

Row 2 and all even rows: purl all stitches.

Row 3: knit 1, yarn over, knit 1, yarn over, knit 1. At the end of the row you will have a total of 5 stitches.

Row 5: knit 1, yarn over, knit 1, yarn over, knit 2 together, yarn over, knit 1. At the end of the row you will have a total of 7 stitches.

Rows 7 and all odd rows: knit 1, yarn over, knit 1. \*Yarn over, knit 2 together\*. Repeat from \* to \* until there is 1 stitch left. Yarn over, knit 1. At the end of row 138 you will have a total of 139 stitches.

3. Cast off all stitches with a yarn over as follows: cast off 7 stitches knitwise, yarn over, cast off yarn over. Repeat until there are 6 stitches left. Cast off 6 stitches knitwise.

# HOW TO FINISH AND JOIN YOUR PROJECT

Once you have finished knitting your scarf it will look like the image in the diagram.

To finish, make a knot and weave in the tail end of yarn about 3 inches, cut off even with the fabric. Weave in any loose ends in the same way.

## ADD FRINGE

To add fringe to your scarf, cut strands about 12 inches long and tie them to the edge of the scarf. If you are not sure how to do this, you can consult the post on our blog “HOW TO MAKE FRINGE” at [www.weareknitters.com](http://www.weareknitters.com).

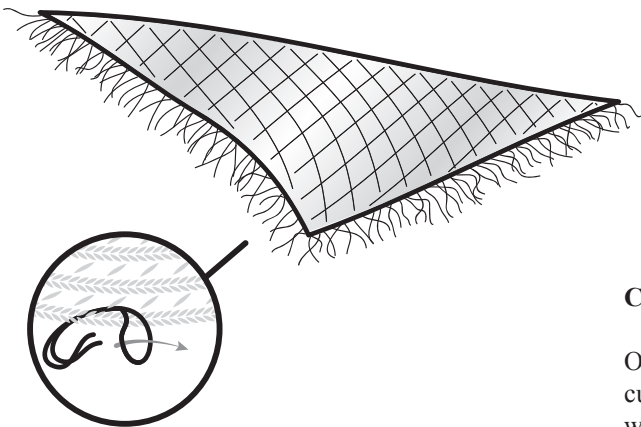

## CUSTOMIZE!

Once you're done knitting, customize your project with pins, brooches, etc. Have fun with it! Send us your pics through Instagram using the hashtags **#weareknitters** & **#rantascarf!**

*Sweater /'ve  
knitted garment  
the upper body, typically  
with long sleeves, put on  
over the head. "Woolen  
sweaters, cardigans,  
mittens, and socks were  
knitted with elaborate  
patterns." First known  
of sweater: 15th century*

# AXES SWE ATER



**we are knitters**



## OUR VIDEOS

In the video section of our website, [weareknitters.com](http://weareknitters.com), you'll find detailed videos containing tricks and tips to help you create your project. In our blog, you'll find ways to improve your technique, plus the latest WAK news and extras. If something is still unclear, write us at [info@weareknitters.com](mailto:info@weareknitters.com) and we'll help you as soon as possible.

## SIZE GUIDE

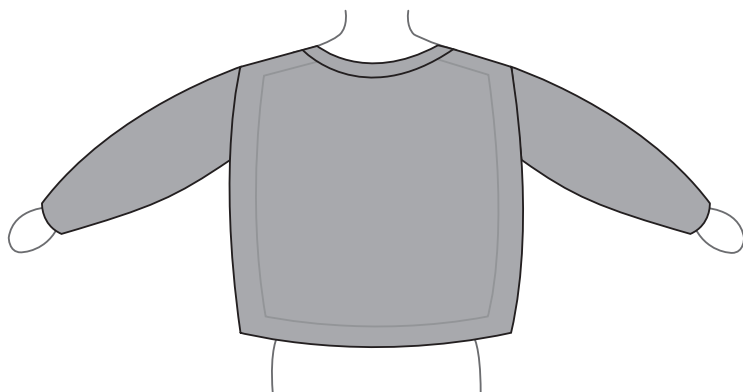
This pattern is written for four sizes S [M, L, XL].  
You can find the best size for you in the table below.



		S	M	L	XL
	cm	82-89	90-97	98-105	106-115
	in	32-35	35-38	38-41	41-45
	cm	90	98	106	116
	in	36	39	42	46

 Chest measurement

 Measurement of the garment



# SCHEMATICS AND MEASUREMENTS

## BACK AND FRONT

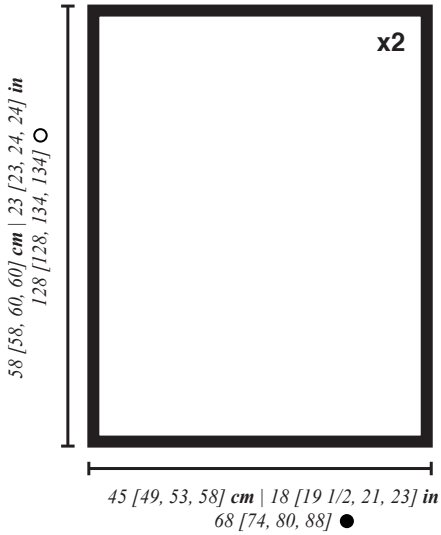

## SLEEVES

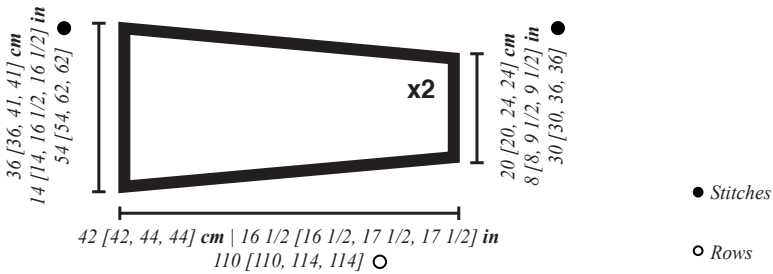

Note: the Schematics in this pattern are not drawn to scale.

# GAUGE

Take time to save time! Spend 10 minutes making your sample ahead of time, to prevent having to adjust your pattern after you've already begun, which can take hours or days to change, especially if you have to start over completely.

The tension sample is the tension recommended for your project. It is very important to make a tension sample in a 10x10 cm (4"x4") area, where you can count the number of rows and stitches that fit in order to ensure that your tension is correct for the project. With this method, your measurements will correspond with the specifications in the schematic.

If your sample is smaller than recommended, try to knit more loosely. If your sample is larger than recommended, try to knit more tightly.

Ultimately, knitting is an art, not a science and you aren't a machine; so it's normal to have a small variation of 1-3 cm in the end.

You can find more information about creating a tension sample in our blog post "HOW TO MEASURE A TENSION SAMPLE" that you will find on our web site [weareknitters.com](http://weareknitters.com)

## KNIT THE GAUGE IN:

### *STOCKINETTE STITCH*

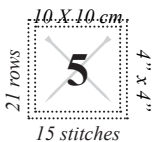

### *GARTER STITCH*



## YOU WILL NEED:

- 7 [7, 8, 8] skeins of The Meriwool from We Are Knitters (100 g.)
- One pair of 5 mm / 8 US / 6 UK needles
- One sewing needle to finish and connect your pieces

These are the stitches and techniques you'll need to complete this project:

- |  |                              |
|--|------------------------------|
| 1. Cast on                                     | 6. Increase stitches*        |
| 2. Garter stitch                               | 7. Pick up stitches          |
| 3. Stockinette stitch                          | 8. 1x1 Rib stitch            |
| 4. Cast off stitches (in the middle of a row)* | 9. Seam and join             |
| 5. Cast off stitches                           | 10. Finish and weave in ends |

 **NEED HELP?**

Tutorials for many of these stitches and techniques can be found on our website, make sure to watch them and practice.

[weareknitters.com](http://weareknitters.com)

\*these techniques are explained in the introduction



You can find all diagrams and measurements on page 16.

## INTRODUCTION

This project is knitted in several pieces which are then seamed together: back, front, and sleeves.

This pattern is written for four sizes S [M, L, XL]. Follow the instructions for the size you are making, keeping in mind that the first number refers to size S, the second to size M, the third to size L, and the fourth to size XL. When only one number is given it is the same for all sizes.

We recommend circling, or highlighting, the numbers in

the pattern that correspond to the size you are making before beginning to make it easier to follow the pattern instructions.

Before beginning it is important that you know how to do the following techniques:

**Cast off stitches in the middle of a row:** To cast a stitch off you have to work 2 stitches. This means: knit 2 stitches and pass the first stitch over the second one. To cast off another stitch, knit 1 more stitch and pass the first stitch on the needle over the second

one. Repeat these steps to cast off the number of desired stitches.

When the pattern specifies to cast off 1 stitch, remember to work 2 stitches.

**Increase stitches:** When you have to increase 1, pick up the strand between two stitches and twisting it place it on the left hand needle, then work as indicated in the pattern.

# START KNITTING

## BACK

1. Cast on 68 [74, 80, 88] stitches onto one of the wooden needles.

2. Work rows 1 to 6 in garter stitch, which means knit all stitches and all rows.

3. Work rows 7 to 108 [108, 114, 114] in stockinette stitch with a garter stitch border, this means:

Odd rows: knit all stitches.

Even rows: knit 9 [10, 11, 12], purl 50 [54, 58, 64], knit 9 [10, 11, 12].

4. Work rows 109 [109, 115, 115] to 120 [120, 126, 126] keeping in mind the following stitch changes:

Odd rows: knit all stitches.

Row 110 [110, 116, 116]: knit 14 [15, 16, 17], purl 40 [44, 48, 54], knit 14 [15, 16, 17].

Row 112 [112, 118, 118]: knit 19 [20, 21, 22], purl 30 [34, 38, 44], knit 19 [20, 21, 22].

Row 114 [114, 120, 120]: knit 24 [25, 26, 27], purl 20 [24, 28, 34], knit 24 [25, 26, 27].

Row 116 [116, 122, 122]: knit 29 [30, 31, 32], purl 10 [14, 18, 24], knit 29 [30, 31, 32].

Row 118 [118, 124, 124] and 120 [120, 126, 126]: knit all stitches.

5. Now we are going to divide your work in two to shape the neck. To do so, work rows 121 [121, 127, 127] to 128 [128, 134, 134] in garter stitch keeping in mind the following decreases:

Row 121 [121, 127, 127]: knit 28 [31, 32, 36]. Cast off 12 [12, 16, 16] stitches, knit to the end of the row.

Now your work is divided into two sides. Leave the 28 [31, 32, 36] stitches on hold that you will work later.

Row 122 [122, 128, 128] and all even rows: knit all stitches.

Row 123 [123, 129, 129]: cast off 3 stitches, knit to the end of the row. You will have a total of 25 [28, 29, 33] stitches.

Row 125 [125, 131, 131]: cast off 2 stitches, knit to the end of the row. You will have a total of 23 [26, 27, 31] stitches.

Row 127 [127, 133, 133]: cast off 1 stitch, knit to the end of the row. You will have a total of 22 [25, 26, 30] stitches.

6. Cast off 22 [25, 26, 30] stitches and pick up the 28 [31, 32, 36] stitches that you left on hold. Work rows 122 [122,

128, 128] to 128 [128, 134, 134] as follows:

Row 122 [122, 128, 128]: cast off 3 stitches, knit to the end of the row. You will have a total of 25 [28, 29, 33] stitches.

Row 123 [123, 129, 129] and all odd rows: knit all stitches.

Row 124 [124, 130, 130]: cast off 2 stitches, knit to the end of the row. You will have a total of 23 [26, 27, 31] stitches.

Row 126 [126, 132, 132]: cast off 1 stitch, knit to the end of the row. You will have a total of 22 [25, 26, 30] stitches.

Row 128 [128, 134, 134]: knit all stitches.

7. Cast off all stitches.

## FRONT

1. Repeat steps 1, 2, and 3 as for the back.

2. Now we are going to divide your work in two to shape the neck. To do so, work rows 109 [109, 115, 115] to 128 [128, 134, 134] in stockinette stitch with a garter stitch border keeping in mind the following decreases:

Row 109 [109, 115, 115]: knit 28 [31, 32, 36]. Cast off 12 [12, 16, 16] stitches, knit to the end of the row.

Now your work is divided into two sides, leave 28 [31, 32, 36] stitches on hold that you will work later.

Row 110 [110, 116, 116]: knit 14 [15, 16, 17], purl to the end of the row.

Row 111 [111, 117, 117]: cast off 3 stitches, knit to the end of the row. You will have a total of 25 [28, 29, 33] stitches.

Row 112 [112, 118, 118]: knit 19 [20, 21, 22], purl to the end of the row.

Row 113 [113, 119, 119]: cast off 2 stitches, knit to the end of the row. You will have a total of 23 [26, 27, 31] stitches.

Row 114 [114, 120, 120]: knit 23 [25, 26, 27], purl 0 [1, 1, 4].

Row 115 [115, 121, 121]: cast off 1 stitch, knit to the end of the row. You will have a total of 22 [25, 26, 30] stitches.

Rows 116 [116, 122, 122] to 128 [128, 134, 134]: knit all stitches.

3. Cast off the 22 [25, 26, 28] stitches and pick up the 28 [31, 32, 36] that you left on hold and work rows 110 [110, 116, 116] to 128 [128, 134, 134] as follows:

Row 110 [110, 116, 116]: cast off 3 stitches. Purl 10 [12, 12, 15], knit to the end of the row.

You will have a total of 25 [28, 29, 33] stitches.

Row 111 [111, 117, 117] and all odd rows: knit all stitches.

Row 112 [112, 118, 118]: cast off 2 stitches, purl 3 [5, 5, 8], knit to the end of the row. You will have a total of 23 [26, 27, 31] stitches.

Row 114 [114, 120, 120]: cast off 1 stitches, purl 0 [0, 0, 2], knit to the end of the row. You will have a total of 22 [25, 26, 30] stitches.

Row 116 [116, 122, 122] and all even rows: knit all stitches.

4. Cast off all stitches.

## SLEEVES

Follow these instructions twice to make two sleeves.

1. Cast on 30 [30, 36, 36] stitches onto one of the wooden needles.
2. Work rows 1 to 110 [110, 114, 114] in garter stitch keeping in mind the following increases:

Row 1 and all unspecified rows: knit all stitches.

Rows 11 [11, 11, 11], 19 [19, 19, 19], 27 [27, 27, 27], 35 [35, 35, 35], 43 [43, 43, 43], 51 [51, 51, 51], 59 [59, 59, 59], 67 [67, 67, 67], 75 [75, 75, 75], 83 [83, 83, 83], 91 [91, 91, 91], 99 [99, 99, 99] and 0 [0, 107, 107]: knit 2, increase 1, knit all stitches until there are 2 stitches left, increase 1, knit 2.

At the end of row 99 [99, 107, 107] you will have a total of 54 [54, 62, 62] stitches.

3. Cast off all stitches.

## HOW TO FINISH AND JOIN YOUR PROJECT

Now we are going to shape the neck. To do so:

1. Thread the tapestry needle with the same yarn that you used for your project and sew one of the shoulders. To do this, place the front and back right side down lining up the shoulder seams. Sew 22 [25, 26, 30] stitches from one of the shoulders, make a knot and put down the tapestry needle for now.

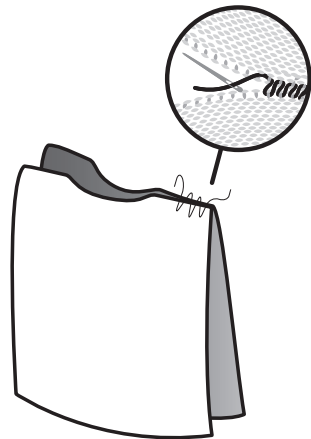

2. Using the wooden needles pick up 78 [78, 86, 86] stitches around the neck (54 [54, 58, 58] from the front and 24 [24, 28, 28] from the back). With these stitches work 4 rows in 1x1 rib stitch. Cast off all picked up stitches.

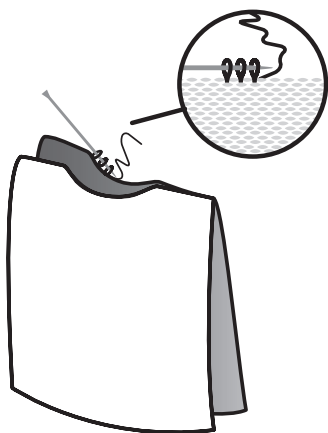

3. With these stitches work 4 rows in 1x1 rib stitch, this means: knit 1, purl 1\*. Repeat until the end of the row and until you reach row 4.

4. Cast off all stitches.

5. With the tapestry needle sew ends of neck seam and second shoulder seam like the first.

You can find more details on how to do this on our blog at [www.weareknitters.com](http://www.weareknitters.com) under the post “HOW TO PICK UP STITCHES TO MAKE SLEEVES AND NECKS FOR SWEATERS”.

6. Sew the sleeve to the body of sweater, lining up center of sleeve with shoulder seam. Repeat for the second sleeve.

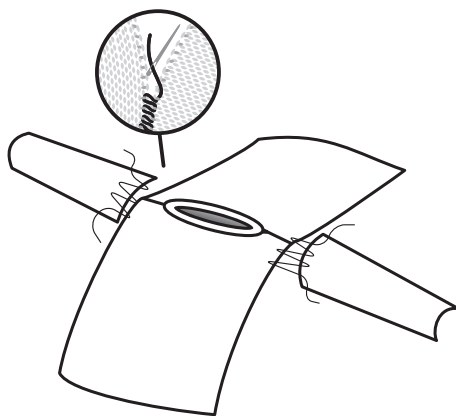

7. Next, sew side seams and sleeve seams.

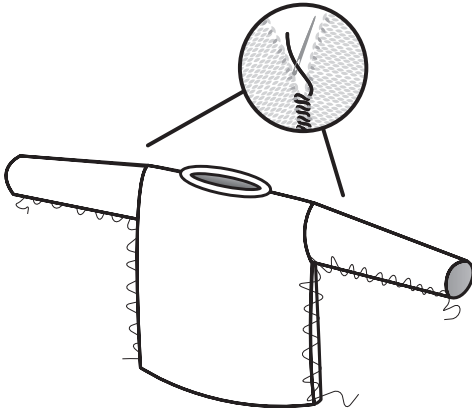

8. To finish, make a knot and weave in the tail end of yarn about 3 inches, cut off even with the fabric. Weave in any loose ends in the same way.

You can find more details on how to do this on our blog at [www.weareknitters.com](http://www.weareknitters.com) under the post “HOW TO MAKE AN INVISIBLE SEAM”.

### **CUSTOMIZE!**

Once you’re done knitting, customize your project with pins, brooches, etc. Have fun with it! Send us your pics through Instagram using the hashtags **#weareknitters** & **#axessweater**



# Pillow No. 11

*pil·low (pĭl'ō)*

*n.*

*A cloth case stuffed with something soft, such as down, feathers, or foam rubber; used to cushion a part of the body, especially the head during sleep.*



**we are knitters**

## OUR VIDEOS

In the video section of our website, [weareknitters.com](http://weareknitters.com), you'll find detailed videos containing tricks and tips to help you create your project. In our blog, you'll find ways to improve your technique, plus the latest WAK news and extras. If something is still unclear, write us at [info@weareknitters.com](mailto:info@weareknitters.com) and we'll help you as soon as possible.

## SCHEMATICS AND MEASUREMENTS

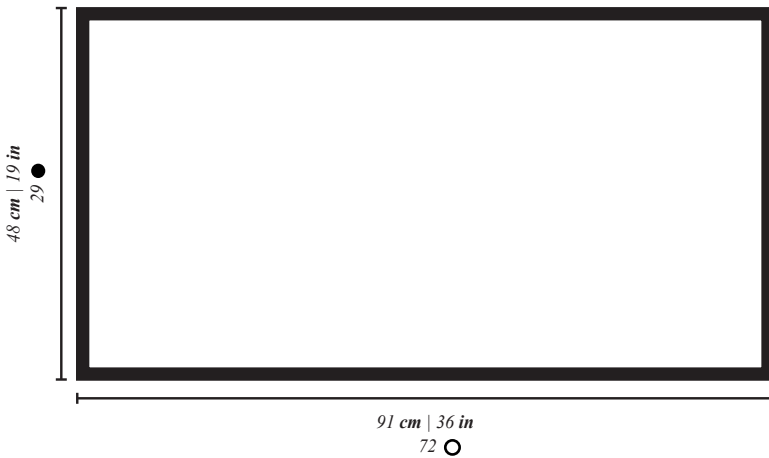

● Stitches

○ Rows

*Note: the Schematics in this pattern are not drawn to scale.*

# GAUGE

Take time to save time! Spend 10 minutes making your sample ahead of time, to prevent having to adjust your pattern after you've already begun, which can take hours or days to change, especially if you have to start over completely.

The tension sample is the tension recommended for your project. It is very important to make a tension sample in a 10x10 cm (4"x4") area, where you can count the number of rows and stitches that fit in order to ensure that your tension is correct for the project. With this method, your measurements will correspond with the specifications in the schematic.

If your sample is smaller than recommended, try to knit more loosely. If your sample is larger than recommended, try to knit more tightly.

Ultimately, knitting is an art, not a science and you aren't a machine; so it's normal to have a small variation of 1-3 cm in the end.

You can find more information about creating a tension sample in our blog post "HOW TO MEASURE A TENSION SAMPLE" that you will find on our web site [weareknitters.com](http://weareknitters.com)

## KNIT THE GAUGE IN:

*REVERSE STOCKINETTE STITCH*

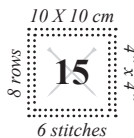

## YOU WILL NEED:

- 2 skeins of The Wool from We Are Knitters (200g)
- One pair of 15 mm / 19 US needles
- One sewing needle to finish and connect your pieces

These are the stitches and techniques you'll need to complete this project:

1. Cast on
2. Reverse stockinette stitch
3. Seed stitch
4. Cast off stitches
5. Seam and join
6. Weave ends in and finish



## NEED HELP?

Tutorials for many of these stitches and techniques can be found on our website, make sure to watch them and practice.

[weareknitters.com](http://weareknitters.com)



You can find all diagrams and measurements on page 25.

## INTRODUCTION

This project is knitted in one piece lengthwise and then folded and seamed.

## START KNITTING

1. Cast on 29 stitches onto one of the wooden needles.

2. Work rows 1 to 72 in stockinette stitch and seed stitch as follows:

Row 1: \* purl 2, knit 1, purl 1, knit 1, purl 2, knit 1, purl 2, knit 1, purl 1, knit 1, purl 1\*. Repeat from \* to \* 1 more time, purl 1.

Row 2: \* knit 1, purl 1, knit 1, purl 1, knit 3, purl 1, knit 3, purl 1, knit 1, purl 1\*. Repeat from \* to \* until there is 1 stitch left, knit 1.

Row 3: purl 2. \* Knit 1, purl 4, knit 1, purl 4, knit 1, purl 1\*. Knit 1, purl 1. Repeat from \* to \* until there is 1 stitch left, purl 1.

Row 4: \* knit 1, purl 1, knit 5, purl 1, knit 5, purl 1\*. Repeat from \* to \* until there is 1 stitch left, knit 1.

Row 5: purl 1. \*Purl 6, knit 1\*. Repeat from \* to \* 2 more times. Purl 7.

Row 6: knit 1. \*Knit 6, purl 1\*. Repeat from \* to \* 2

more times. Knit 7.

Row 7: purl 1. \*Purl 5, knit 1, purl 1, knit 1, purl 5\*. Knit 1. Repeat from \* to \* until there is 1 stitch left, purl 1.

Row 8: knit 1. \*Knit 4, purl 1, knit 1, purl 1, knit 1, purl 1, knit 4\*. Purl 1. Repeat from \* to \* until there is 1 stitch left, knit 1.

Row 9: purl 1. \*Purl 3, knit 1, purl 1, knit 1, purl 1, knit 1, purl 1, knit 1, purl 3\*. Knit 1. Repeat from \* to \* until there is 1 stitch left, purl 1.

Row 10: knit 1. \*Knit 2, purl 1, knit 1, purl 1, knit 3, purl 1, knit 1, purl 1, knit 2\*. Purl 1. Repeat from \* to \* 1 more time, knit 1.

Row 11: purl 1. \*Purl 3, knit 1, purl 1, knit 1, purl 1, knit 1, purl 1, knit 1, purl 3\*. Knit 1. Repeat from \* to \* until there is 1 stitch left, purl 1.

Row 12: knit 1. \*Knit 4, purl 1, knit 1, purl 1, knit

1, purl 1, knit 4\*. Purl 1. Repeat from \* to \* 1 more time, knit 1.

Row 13: purl 1. \*Purl 5, knit 1, purl 1, knit 1, purl 5\*. Knit 1. Repeat from \* to \* 1 more time, purl 1.

Row 14: repeat row 6.

Row 15: repeat row 5.

Row 16: \* knit 1, purl 1, knit 5, purl 1, knit 5, purl 1\*. Repeat from \* to \* 1 more time, knit 1.

Row 17: purl 1. \* Purl 1, knit 1, purl 4, knit 1, purl 4, knit 1, purl 1\*. Knit 1. Repeat from \* to \* 1 more time, purl 1.

Row 18: \* knit 1, purl 1, knit 1, purl 1, knit 3, purl 1, knit 3, purl 1, knit 1, purl 1\*. Repeat from \* to \* 1 more time, knit 1.

Repeat rows 1 to 18 until you reach row 72.

3. Cast off all stitches.

# HOW TO FINISH AND JOIN YOUR PROJECT

Once you have finished knitting your pillow it will look like the image in the diagram.

1. Fold the piece in half with right sides showing. Thread the tapestry needle with the same yarn that you used for your project and sew the sides with a zigzag stitch.

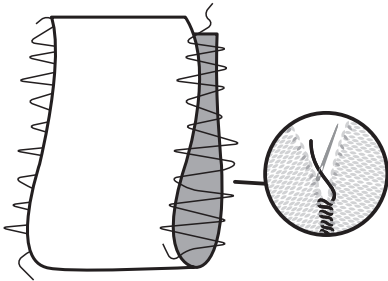

2. Stuff your pillow with pillow stuffing or leftover yarn until you achieve the desired shape.



3. Now sew the top of the pillow closed.

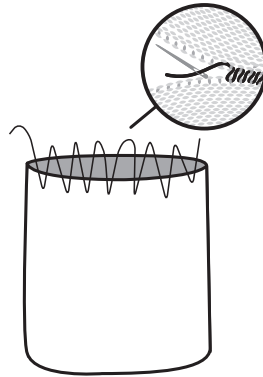

4. To finish, make a knot and weave in the tail end of yarn about 3 inches, cut off even with the fabric. Weave in any loose ends in the same way.

## CUSTOMIZE!

Once you're done knitting, customize your project with pins, brooches, etc. Have fun with it! Send us your pics through Instagram using the hashtags **#weareknitters** & **#no1pillow!**

**WAK  
FALL  
WINTER  
E-BOOK**

**we are knitters**

# ÍNDICE

**2** NO. 2 BLANKET

**8** RANTA SCARF

**14** AXES SWEATER

**24** NO. 1 PILLOW



*Blanket: /'blʌŋkɪt/ a large piece of woven or similar material used as a covering on a bed or elsewhere for warmth.*  
*(Origin: Middle English (denoting any woven woolen cloth): Old Northern French from Old French blan 'white', ultimately of Germanic origin.*



**we are knitters**

## NUESTROS VIDEOS

En la sección de vídeos de nuestra web [weareknitters.com](http://weareknitters.com) podrás encontrar distintos vídeos que pueden ayudarte a la elaboración de este proyecto así como muchos trucos y consejos en el blog que te ayudarán a mejorar tu técnica y mantenerte al día de todas nuestras novedades. Si aun así no te queda claro, escribenos a [info@weareknitters.com](mailto:info@weareknitters.com) y te ayudaremos lo antes posible.

## ESQUEMAS Y MEDIDAS

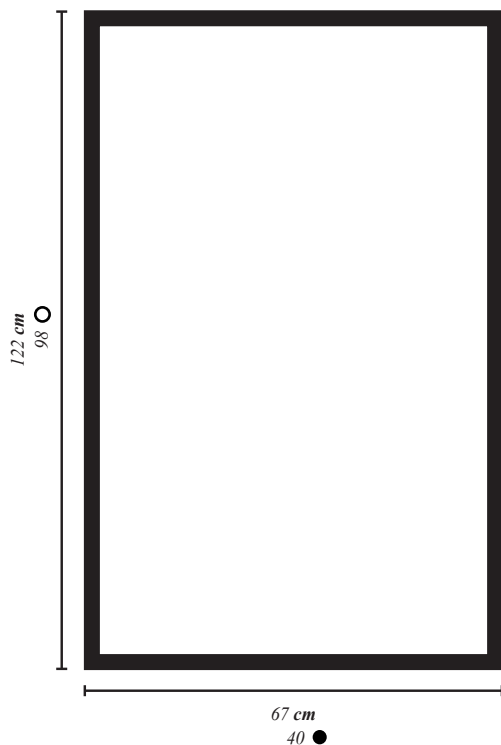

- Puntos
- Vueltas

*Nota: el esquema es aproximado, el patrón no está hecho a escala*

# MUESTRA DE TENSIÓN

¡Tómate tu tiempo para ahorrar tiempo! Hacer tu muestra te llevará 10 minutos, mientras que ajustar tu proyecto una vez tejido, te llevará horas o incluso días si tienes que empezar de nuevo.

La muestra de tensión es la tensión recomendada para la realización de tu proyecto. Es muy importante que antes de empezar tu labor hagas una muestra para contar cuántos puntos y cuántas vueltas caben en 10x10 cm para asegurarte de que tu tensión es la correcta para este proyecto. De este modo, tus medidas corresponderán con las especificadas en el esquema.

Si tu muestra es más pequeña que la recomendada, trata de tejer un poco más suelto. Si tu muestra es más grande que la recomendada, trata de tejer un poco más apretado.

Por último, ten en cuenta que tejer no es una ciencia exacta ni se hace a máquina. Es normal que tus medidas puedan variar en 1 a 3 centímetros de las finales.

Puedes encontrar más información sobre la muestra del punto en el post del blog: “CÓMO MEDIR UNA MUESTRA DE TENSIÓN” que encontrarás en nuestra web [weareknitters.com](http://weareknitters.com)

## TEJE LA MUESTRA DE TENSIÓN EN:

*PUNTO JERSEY*



## EL KIT INCLUYE:

- 4 ovillos de 200 gramos de Lana de We Are Knitters
- Un par de agujas de 15 mm / 19 US
- Una aguja lanera para unir y rematar
- La etiqueta de We Are Knitters
- Este patrón

# TÉCNICAS + VIDEOS NECESARIOS

Nivel Fácil

Estos son los puntos y técnicas que vas a necesitar para realizar este proyecto:

1. Montar puntos
2. Punto bobo
3. Punto derecho
4. Tejer los puntos como se presentan\*
5. Punto revés
6. Cerrar puntos
7. Rematar

 **¿NECESITAS AYUDA?**

La mayoría de estos puntos y técnicas tienen tutorial en nuestra web. No dudes en consultarlos y practicar.

[weareknitters.com](http://weareknitters.com)

\* Esta técnica tiene explicación en la introducción



Puedes encontrar todos los esquemas y medidas en la página 5.

## INTRODUCCIÓN

Este proyecto se teje en una pieza y a lo largo.

Antes de empezar a tejer es importante que conozcas las siguientes técnicas:

**Tejer puntos como se presentan:** teje todos los puntos como se presenten. Es decir, teje del derecho los puntos que estén del derecho y del revés los puntos que estén del revés.

# COMIENZA A TEJER

1. Monta 40 puntos en una de las agujas de madera.

2. Teje de la vuelta 1 a la 6 vueltas a punto bobo, es decir, todos los puntos y todas las vueltas tejidos del derecho.

3. Teje de la vuelta 7 a la 90 a punto jersey con cuadros, esto es:

Vuelta 7: teje todos los puntos del derecho.

Vuelta 8 y todas las vueltas pares: teje 4 puntos del derecho. Teje el resto de puntos como se presentan hasta que queden 4 puntos y tejéjelos del derecho.

Vueltas 9 y 17: teje 6 puntos del derecho. \*Teje 8 puntos del revés y 2 puntos del derecho\*. Repite de \*a\* 2 veces más. Teje 4 puntos del derecho.

*\*¡Ojo! Al tejer, en una misma vuelta, un punto del derecho seguido de un punto del revés (o viceversa), debes pasar el hilo al lado correcto: delante de la labor para un punto del revés y detrás de la labor para un punto del derecho.*

Vueltas 11, 13 y 15: teje 6 puntos del derecho. \*Teje 2 puntos del revés, 4 puntos del derecho, 2 puntos del revés y 2 puntos del derecho\*. Repite de \*a\* 2 veces más. Teje 4 puntos del derecho.

4. Repite de la vuelta 7 a la 18 hasta llegar a la vuelta 90.

5. Teje de las vuelta 91 y 92 a punto jersey con un borde a punto bobo de la siguiente manera:

Vuelta 91: teje todos los puntos del derecho.

Vuelta 92: teje 4 puntos del derecho, 32 puntos del revés y 4 puntos del derecho.

6. Teje de la vuelta 93 a la 98 a punto bobo.

7. Cierra todos los puntos.

## CÓMO REMATAR Y UNIR TU PROYECTO

Una vez hayas tejido tu proyecto te quedará una pieza como la indicada en el patrón.

Para rematar, haz un nudo y camufla los hilos de lana sobrantes metiéndolos entre los puntos con la ayuda de la aguja lanera.

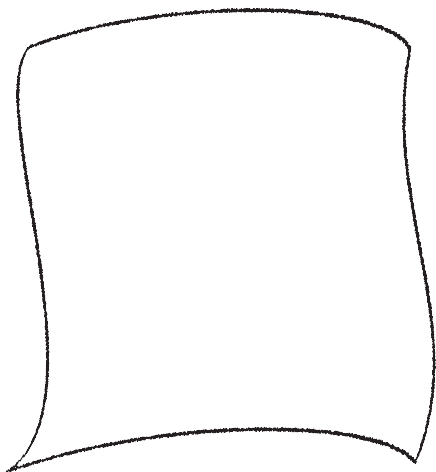

### ¡CUSTOMÍZALO!

Una vez hayas acabado, customízalo con parches, broches, etc. ¡Y presume de él! ¡Máhdanos fotos a través de Instagram con el hashtag **#weareknitters** y **#no2blanket!**

# Ranta Scarf

*Scarf: /ˈskɑːrf/ plural scarves  
'skärvz\ or carfs.*

*A length or square of fabric worn  
around the neck or head.*

*Origin: Mid 16th century: probably  
based on Old Northern French  
escharpe, probably identical with Old  
French escharpe 'pilgrim's bag'.*



**we are knitters**

## NUESTROS VIDEOS

En la sección de vídeos de nuestra web [weareknitters.com](http://weareknitters.com) podrás encontrar distintos vídeos que pueden ayudarte a la elaboración de este proyecto así como muchos trucos y consejos en el blog que te ayudarán a mejorar tu técnica y mantenerte al día de todas nuestras novedades. Si aun así no te queda claro, escríbenos a [info@weareknitters.com](mailto:info@weareknitters.com) y te ayudaremos lo antes posible.

## ESQUEMAS Y MEDIDAS

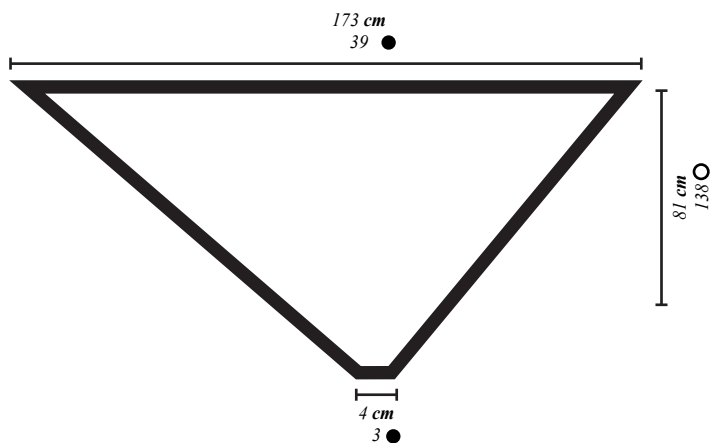

● Puntos

○ Vueltas

El vértice de la bufanda no coincide con el centro de la pieza, sino que está ligeramente desplazado hacia un lado.

*Nota: el esquema es aproximado, el patrón no está hecho a escala*



# MUESTRA DE TENSIÓN

¡Tómate tu tiempo para ahorrar tiempo! Hacer tu muestra te llevará 10 minutos, mientras que ajustar tu proyecto una vez tejido, te llevará horas o incluso días si tienes que empezar de nuevo.

La muestra de tensión es la tensión recomendada para la realización de tu proyecto. Es muy importante que antes de empezar tu labor hagas una muestra para contar cuántos puntos y cuántas vueltas caben en 10x10 cm para asegurarte de que tu tensión es la correcta para este proyecto. De este modo, tus medidas corresponderán con las especificadas en el esquema.

Si tu muestra es más pequeña que la recomendada, trata de tejer un poco más suelto. Si tu muestra es más grande que la recomendada, trata de tejer un poco más apretado.

Por último, ten en cuenta que tejer no es una ciencia exacta ni se hace a máquina. Es normal que tus medidas puedan variar en 1 a 3 centímetros de las finales.

Puedes encontrar más información sobre la muestra del punto en el post del blog: “CÓMO MEDIR UNA MUESTRA DE TENSIÓN” que encontrarás en nuestra web [weareknitters.com](http://weareknitters.com)

## TEJE LA MUESTRA DE TENSIÓN EN:

*PUNTO CALADO DIAGONAL*



## EL KIT INCLUYE:

- 4 ovillos de 100 gramos de Lana fina de We Are Knitters
- Un par de agujas de 8 mm / 11 US / 0 UK
- Una aguja lanera para unir y rematar
- La etiqueta de We Are Knitters
- Este patrón

# TÉCNICAS + VIDEOS NECESARIOS

Nivel Fácil

Estos son los puntos y técnicas que vas a necesitar para realizar este proyecto:

- |                           |                      |
|---------------------------|----------------------|
| 1. Montar puntos          | 6. Cerrar con lazada |
| 2. Punto calado diagonal  | 7. Rematar           |
| 3. Hacer lazada*          | 8. Poner flecos      |
| 4. Tejer 2 puntos juntos* |                      |
| 5. Cerrar puntos          |                      |

 **¿NECESITAS AYUDA?**

La mayoría de estos puntos y técnicas tienen tutorial en nuestra web. No dudes en consultarlos y practicar.

[weareknitters.com](http://weareknitters.com)

\* Estas técnicas tienen explicación en la introducción.



Puedes encontrar todos los esquemas y medidas en la página 5.

## INTRODUCCIÓN

Este proyecto se teje en una pieza y a lo ancho.

Antes de empezar a tejer es importante que conozcas las siguientes técnicas:

**Hacer lazada:** para realizar una lazada rodea la aguja derecha pasando la hebra de detrás hacia delante de la labor y por encima de la aguja.

**Tejer 2 puntos juntos:** teje 2 puntos juntos como si fuera uno solo.

# COMIENZA A TEJER

1. Monta 3 puntos en una de las agujas de madera.

2. Teje de la vuelta 1 a la 138 a punto calado diagonal teniendo en cuenta los siguientes aumentos:

Vuelta 1: teje todos los puntos del derecho.

Vuelta 2 y todas las vueltas pares: teje todos los puntos del revés.

Vuelta 3: teje 1 punto del derecho, haz 1 lazada, teje 1 punto del derecho, haz 1 lazada y teje 1 punto del derecho. Al final de la vuelta tendrás un total de 5 puntos.

Vuelta 5: teje 1 punto del derecho, haz 1 lazada, teje 1 punto del derecho, haz 1 lazada, teje 2 puntos juntos del derecho, haz 1 lazada y teje 1 punto del derecho. Al final de la vuelta tendrás un total de 7 puntos.

Vuelta 7 y todas las vueltas impares: teje 1 punto del derecho, haz 1 lazada, teje 1 punto del derecho. \*Haz 1 lazada y teje 2 puntos juntos del derecho\*. Repite de \* a \* hasta que quede 1 punto. Haz 1 lazada y teje 1 punto del derecho. Al final de la vuelta 138 tendrás un total de 139 puntos.

3. Cierra todos los puntos con lazada de la siguiente manera: cierra 7 puntos del derecho, haz 1 lazada y ciérrala. Repite esto hasta que queden 6 puntos. Cierra estos últimos 6 puntos del derecho.

# CÓMO REMATAR Y UNIR TU PROYECTO

Una vez hayas tejido la bufanda te quedará una pieza como la indicada en el esquema.

Para rematar, haz un nudo y camufla hebras de lana sobrantes metiéndolas entre los puntos de la prenda tejida con la ayuda de la aguja lanera. Cuando hayas metido varios centímetros corta las hebras a ras del tejido.

## FLECOS

Para hacer los flecos de tu proyecto, corta hebras de unos 30 cm y anúdalas en los laterales de la labor. Si no sabes cómo hacerlo, puedes consultar el post del blog “CÓMO HACER FLECOS” que encontrarás en nuestra web [www.weareknitters.com](http://www.weareknitters.com)

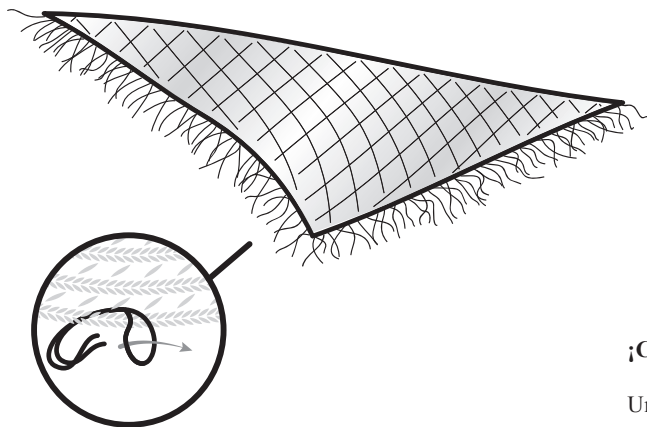

## ¡CUSTOMÍZALO!

Una vez hayas acabado, customízalo con parches, broches, etc. ¡Y presume de él! ¡Mádanos fotos a través de Instagram con el hashtag **#weareknitters** y **#rantascarf!**

*Sweater /'ve  
knitted garment  
the upper body, typically  
with long sleeves, put on  
over the head. "Woolen  
sweaters, cardigans,  
mittens, and socks were  
knitted in elaborate  
patterns. First known use  
of sweater: 17th century*

# AXES SWE ATER



**we are knitters**



## NUESTROS VIDEOS

En la sección de vídeos de nuestra web [weareknitters.com](http://weareknitters.com) podrás encontrar distintos vídeos que pueden ayudarte a la elaboración de este proyecto así como muchos trucos y consejos en el blog que te ayudarán a mejorar tu técnica y mantenerte al día de todas nuestras novedades. Si aun así no te queda claro, escríbenos a [info@weareknitters.com](mailto:info@weareknitters.com) y te ayudaremos lo antes posible.

## GUÍA DE TALLAS

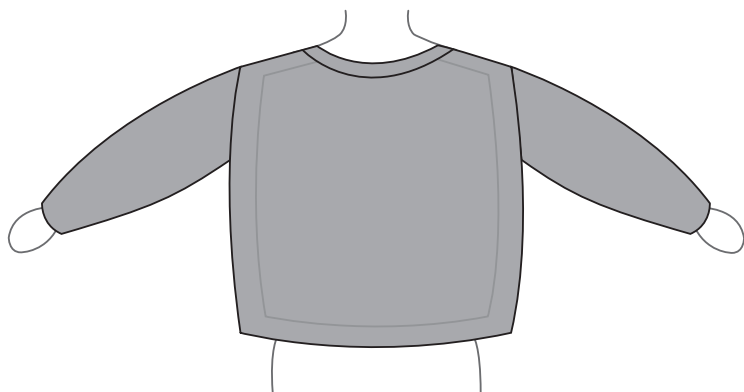
En este patrón se especifican cuatro tallas S [M, L, XL]. Puedes encontrar la talla que se adapta a ti buscando tus medidas en la tabla de abajo.



		S	M	L	XL
	cm	82-89	90-97	98-105	106-115
	in	32-35	35-38	38-41	41-45
	cm	90	98	106	116
	in	36	39	42	46

 Contorno de pecho

 Contorno de la prenda

# ESQUEMAS Y MEDIDAS

## FRENTE Y ESPALDA

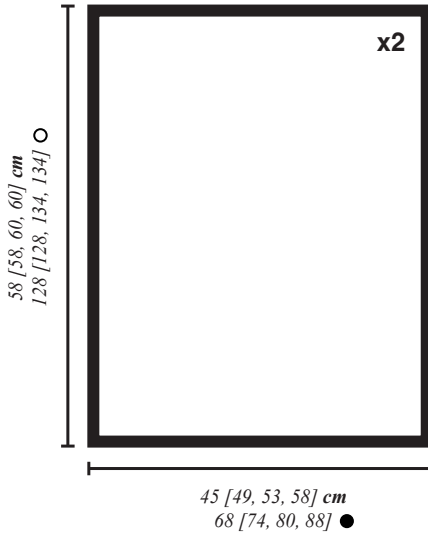

## MANGAS

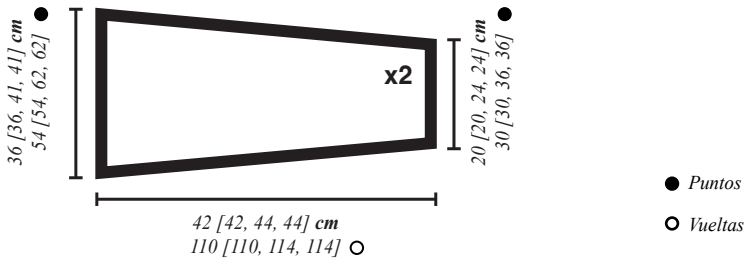

Nota: el esquema es aproximado, el patrón no está hecho a escala

# MUESTRA DE TENSIÓN

¡Tómate tu tiempo para ahorrar tiempo! Hacer tu muestra te llevará 10 minutos, mientras que ajustar tu proyecto una vez tejido, te llevará horas o incluso días si tienes que empezar de nuevo.

La muestra de tensión es la tensión recomendada para la realización de tu proyecto. Es muy importante que antes de empezar tu labor hagas una muestra para contar cuántos puntos y cuántas vueltas caben en 10x10 cm para asegurarte de que tu tensión es la correcta para este proyecto. De este modo, tus medidas corresponderán con las especificadas en el esquema.

Si tu muestra es más pequeña que la recomendada, trata de tejer un poco más suelto. Si tu muestra es más grande que la recomendada, trata de tejer un poco más apretado.

Por último, ten en cuenta que tejer no es una ciencia exacta ni se hace a máquina. Es normal que tus medidas puedan variar en 1 a 3 centímetros de las finales.

Puedes encontrar más información sobre la muestra del punto en el post del blog: “CÓMO MEDIR UNA MUESTRA DE TENSIÓN” que encontrarás en nuestra web [weareknitters.com](http://weareknitters.com)

## TEJE LA MUESTRA DE TENSIÓN EN:

### *PUNTO JERSEY*



### *PUNTO BOBO*



## EL KIT INCLUYE:

- 7 [7, 8, 8] ovillos de 100gr de Meriwool de We Are Knitters
- Agujas de tejer de 5 mm / 8 US / 6 UK
- Una agujita lanera para las terminaciones



Estos son los puntos y técnicas que vas a necesitar para realizar este proyecto:

- |  |                       |
|--|-----------------------|
| 1. Montar puntos                         | 6. Aumento*           |
| 2. Punto bobo                            | 7. Recoger puntos     |
| 3. Punto jersey                          | 8. Punto elástico 1x1 |
| 4. Cerrar puntos (en mitad de la labor)* | 9. Coser              |
| 5. Cerrar puntos                         | 10. Rematar           |

 **¿NECESITAS AYUDA?**

La mayoría de estos puntos y técnicas tienen tutorial en nuestra web. No dudes en consultarlos y practicar.

[weareknitters.com](http://weareknitters.com)

\* Estas técnicas tienen explicación en la introducción.



Puedes encontrar todos los esquemas y medidas en la página 5.

## INTRODUCCIÓN

Este proyecto se teje en varias partes por separado: la espalda, el delantero y las dos mangas que una vez tejidas se unen.

En este patrón se especifican cuatro tallas S [M, L, XL]. Sigue las instrucciones correspondientes a la talla que necesites teniendo en cuenta que el primer número hace referencia a la talla S, el segundo a la M, el tercero a la L y el cuarto a la XL. Cuando sólo se da un número, sirve para todas las tallas.

Te recomendamos que antes de empezar a tejer marques los

números correspondientes a la talla que necesites para facilitar la lectura del patrón mientras trabajas.

Antes de empezar a tejer es importante que conozcas las siguientes técnicas:

**Cerrar puntos (en mitad de la labor):** para cerrar un punto hay que tejer dos puntos. Es decir, para cerrar un punto, teje dos puntos y pasa el primer punto encima del segundo. Para cerrar otro punto, teje un punto más y pasa el segundo sobre el tercero. Así sucesivamente hasta cerrar el

número de puntos deseados. Una vez cerrados los puntos, quedará un punto en la aguja derecha sin cerrar.

Cuando en el patrón se especifica cierra un punto, recuerda tejer dos.

**Aumento:** cuando tengas que hacer 1 aumento, toma la hebra que hay entre 2 puntos, ponla en la aguja izquierda retorciéndola y téjela como corresponda.

# COMIENZA A TEJER

## ESPALDA

1. Monta 68 [74, 80, 88] puntos en una de las agujas de madera.

2. Teje de la vuelta 1 a la 6 a punto bobo, es decir, todos los puntos y todas las vueltas tejidos del derecho.

3. Teje de la vuelta 7 a la 108 [108, 114, 114] a punto jersey con un borde a punto bobo, esto es:

Vueltas impares: teje todos los puntos del derecho.

Vueltas pares: teje 9 [10, 11, 12] puntos del derecho, 50 [54, 58, 64] puntos del revés y 9 [10, 11, 12] puntos del derecho.

4. Teje de la vuelta 109 [109, 115, 115] a la 120 [120, 126, 126] teniendo en cuenta los siguientes cambios de punto:

Vueltas impares: teje todos los puntos del derecho.

Vuelta 110 [110, 116, 116]: teje 14 [15, 16, 17] puntos del derecho, 40 [44, 48, 54] puntos del revés y 14 [15, 16, 17] puntos del derecho.

Vuelta 112 [112, 118, 118]: teje 19 [20, 21, 22] puntos del derecho, 30 [34, 38, 44] puntos del revés y 19 [20, 21, 22] puntos del derecho.

Vuelta 114 [114, 120, 120]:

teje 24 [25, 26, 27] puntos del derecho, 20 [24, 28, 34] puntos del revés y 24 [25, 26, 27] puntos del derecho.

Vuelta 116 [116, 122, 122]: teje 29 [30, 31, 32] puntos del derecho, 10 [14, 18, 24] puntos del revés y 29 [30, 31, 32] puntos del derecho.

Vuelta 118 [118, 124, 124] y 120 [120, 126, 126]: teje todos los puntos del derecho.

5. En este momento vamos a dividir la labor en dos para crear el cuello. Para ello teje de la vuelta 121 [121, 127, 127] a la 128 [128, 134, 134] a punto bobo teniendo en cuenta las siguientes disminuciones:

Vuelta 121 [121, 127, 127]: teje 28 [31, 32, 36] puntos del derecho. Cierra 12 [12, 16, 16] puntos y teje el resto de la vuelta del derecho.

En este momento, la labor queda dividida en dos. Deja los 28 [31, 32, 36] puntos en espera para tejerlos más tarde.

Vuelta 122 [122, 128, 128] y el resto de vueltas pares: teje todos los puntos del derecho

Vuelta 123 [123, 129, 129]: cierra 3 puntos y teje el resto de la vuelta del derecho. Tendrás un total de 25 [28, 29, 33] puntos.

Vuelta 125 [125, 131, 131]:

cierra 2 puntos y teje el resto de la vuelta del derecho. Tendrás un total de 23 [26, 27, 31] puntos.

Vuelta 127 [127, 133, 133]: cierra 1 punto y teje el resto de la vuelta del derecho. Tendrás un total de 22 [25, 26, 30] puntos.

6. Cierra los 22 [25, 26, 30] puntos y retoma los 28 [31, 32, 36] puntos que tenías en espera y teje de la vuelta 122 [122, 128, 128] a la 128 [128, 134, 134] de la siguiente manera.

Vuelta 122 [122, 128, 128]: cierra 3 puntos y teje el resto de la vuelta del derecho. Tendrás un total de 25 [28, 29, 33] puntos.

Vuelta 123 [123, 129, 129] y el resto de vueltas impares: teje todos los puntos del derecho.

Vuelta 124 [124, 130, 130]: cierra 2 puntos y teje el resto de la vuelta del derecho. Tendrás un total de 23 [26, 27, 31] puntos.

Vuelta 126 [126, 132, 132]: cierra 1 punto y teje el resto de la vuelta del derecho. Tendrás un total de 22 [25, 26, 30] puntos.

Vuelta 128 [128, 134, 134]: teje todos los puntos del derecho.

7. Cierra todos los puntos.

## DELANTERO

1. Repite los pasos 1, 2 y 3 de la espalda.

2. En este momento vamos a dividir la labor en dos para crear el cuello. Para ello teje de la vuelta 109 [109, 115, 115] a la 128 [128, 134, 134] a punto jersey con bobo teniendo en cuenta las siguientes disminuciones:

Vuelta 109 [109, 115, 115]: teje 28 [31, 32, 36] puntos del derecho. Cierra 12 [12, 16, 16] puntos y teje el resto de la vuelta del derecho.

En este momento, la labor queda dividida en dos. Deja los 28 [31, 32, 36] puntos en espera para tejerlos más tarde.

Vuelta 110 [110, 116, 116]: teje 14 [15, 16, 17] puntos del derecho y el resto de puntos del revés.

Vuelta 111 [111, 117, 117]: cierra 3 puntos y teje el resto de la vuelta del derecho. Tendrás un total de 25 [28, 29, 33] puntos.

Vuelta 112 [112, 118, 118]: teje 19 [20, 21, 22] puntos del derecho y el resto de puntos del revés.

Vuelta 113 [113, 119, 119]: cierra 2 puntos y teje el resto de la vuelta del derecho. Tendrás un total de 23 [26, 27, 31] puntos.

Vuelta 114 [114, 120, 120]: teje 23 [25, 26, 27] puntos del derecho y 0 [1, 1, 4] punto del revés.

Vuelta 115 [115, 121, 121]: cierra 1 punto y teje el resto de la vuelta del derecho. Tendrás un total de 22 [25, 26, 30] puntos.

Vueltas 116 [116, 122, 122] a 128 [128, 134, 134]: teje todos los puntos del derecho.

3. Cierra los 22 [25, 26, 30] puntos y retoma los 28 [31, 32, 36] puntos que tenías en espera y teje de la vuelta 110 [110, 116, 116] a la 128 [128, 134, 134] de la siguiente manera.

Vuelta 110 [110, 116, 116]: cierra 3 puntos. Teje 10 [12, 12, 15] puntos del revés y el resto de la vuelta del derecho. Tendrás un total de 25 [28, 29, 33] puntos.

Vuelta 111 [111, 117, 117] y el resto de vueltas impares teje todos los puntos del derecho.

Vuelta 112 [112, 118, 118]: cierra 2 puntos teje 3 [5, 5, 8] puntos del revés y el resto de la vuelta del derecho. Tendrás un total de 23 [26, 27, 31] puntos.

Vuelta 114 [114, 120, 120]: cierra 1 punto y teje 0 [0, 0, 2] puntos del revés y el resto de puntos del derecho. Tendrás un total de 22 [25, 26, 30] puntos.

Vuelta 116 [116, 122, 122] y el resto de vueltas pares: teje todos los puntos del derecho.

4. Cierra todos los puntos.

## MANGAS

Sigue estas instrucciones dos veces para tejer las dos mangas.

1. Monta 30 [30, 36, 36] puntos en una de las agujas de madera.

2. Teje de la vuelta 1 a la 110 [110, 114, 114] a punto bobo teniendo en cuenta los siguientes aumentos:

Vuelta 1 y todas las vueltas no mencionadas: teje todos los puntos del derecho.

Vueltas 11 [11, 11, 11], 19 [19, 19, 19], 27 [27, 27, 27], 35 [35, 35, 35], 43 [43, 43, 43], 51 [51, 51, 51], 59 [59, 59, 59], 67 [67, 67, 67], 75 [75, 75, 75], 83 [83, 83, 83], 91 [91, 91, 91], 99 [99, 99, 99] y 0 [0, 107, 107]: teje 2 puntos del derecho, haz 1 aumento, teje el resto de puntos del derecho hasta que queden 2 puntos, haz 1 aumento y teje 2 puntos del derecho. Al final de la vuelta 99 [99, 107, 107] tendrás un total de 54 [54, 62, 62] puntos.

3. Cierra todos los puntos.

# CÓMO REMATAR Y UNIR TU PROYECTO

A continuación vamos a formar el cuello. Para ello:

1. Enhebra la aguja lanera con una hebra de la misma lana y cose uno de los hombros. Para esto, sitúa la parte delantera y la espalda contrapuestas con el revés boca arriba y el derecho boca abajo. Cose 22 [25, 26, 30] puntos de uno de los dos hombros, haz un nudo y deja la aguja lanera por el momento.

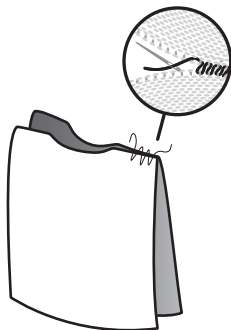

2. Retoma las agujas de tejer y recoge alrededor del cuello 78 [78, 86, 86] puntos (54 [54, 58, 58] del delantero y 24 [24, 28, 28] de la espalda).

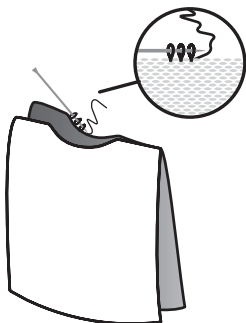

3. Con los puntos recogidos teje 4 vueltas a punto elástico 1x1, esto es: teje alternando 1 punto del derecho seguido de 1 punto del revés hasta el final de la vuelta\* y hasta llegar a la vuelta 4.

4. Cierra todos los puntos.

5. Cose, con la agujita lanera, el cuello que sobresale y el otro hombro del mismo modo que el primero.

Puedes completar estas instrucciones con el tutorial “CÓMO RECOGER PUNTOS PARA REALIZAR MANGAS Y CUELLOS EN LOS JERSEYS” que encontrarás en el blog de nuestra web [www.weareknitters.com](http://www.weareknitters.com)

6. A continuación, une la manga al jersey haciendo coincidir el centro de la manga con la costura del hombro. Repite lo mismo con la otra manga.

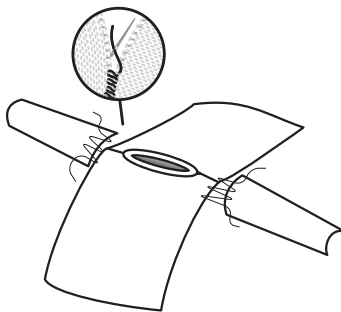

7. Por último, cose las costuras laterales del cuerpo y las mangas.

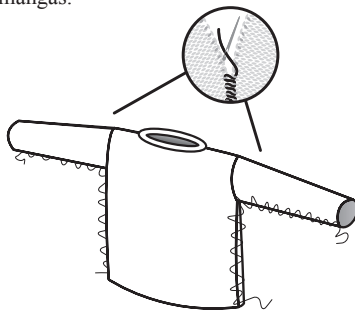

8. Para rematar, haz un nudo y camufla las hebras sobrantes metiéndolas entre el tejido con la ayuda de la aguja lanera. Cuando hayas metido varios centímetros córtalas a ras del tejido.

Puedes completar estas instrucciones con el tutorial “CÓMO HACER UNA COSTURA INVISIBLE” que encontrarás en el blog de nuestra web [www.weareknitters.com](http://www.weareknitters.com)

# Pillow No. 11

*pil·low (pĭl'ō)*

*n.*

*A cloth case stuffed with something soft, such as down, feathers, or foam rubber; used to cushion a part of the body, especially the head during sleep.*



**we are knitters**

## NUESTROS VIDEOS

En la sección de vídeos de nuestra web [weareknitters.com](http://weareknitters.com) podrás encontrar distintos vídeos que pueden ayudarte a la elaboración de este proyecto así como muchos trucos y consejos en el blog que te ayudarán a mejorar tu técnica y mantenerte al día de todas nuestras novedades. Si aun así no te queda claro, escríbenos a [info@weareknitters.com](mailto:info@weareknitters.com) y te ayudaremos lo antes posible.

## ESQUEMAS Y MEDIDAS



● Puntos

○ Vueltas

*Nota: el esquema es aproximado, el patrón no está hecho a escala*

# MUESTRA DE TENSIÓN

¡Tómate tu tiempo para ahorrar tiempo! Hacer tu muestra te llevará 10 minutos, mientras que ajustar tu proyecto una vez tejido, te llevará horas o incluso días si tienes que empezar de nuevo.

La muestra de tensión es la tensión recomendada para la realización de tu proyecto. Es muy importante que antes de empezar tu labor hagas una muestra para contar cuántos puntos y cuántas vueltas caben en 10x10 cm para asegurarte de que tu tensión es la correcta para este proyecto. De este modo, tus medidas corresponderán con las especificadas en el esquema.

Si tu muestra es más pequeña que la recomendada, trata de tejer un poco más suelto. Si tu muestra es más grande que la recomendada, trata de tejer un poco más apretado.

Por último, ten en cuenta que tejer no es una ciencia exacta ni se hace a máquina. Es normal que tus medidas puedan variar en 1 a 3 centímetros de las finales.

Puedes encontrar más información sobre la muestra del punto en el post del blog: “CÓMO MEDIR UNA MUESTRA DE TENSIÓN” que encontrarás en nuestra web [weareknitters.com](http://weareknitters.com)

## TEJE LA MUESTRA DE TENSIÓN EN:

*PUNTO JERSEY REVÉS*



## EL KIT INCLUYE:

- 2 ovillos de 200 gramos de Lana gorda de We Are Knitters
- Un par de agujas de 15 mm / 19 US
- Una aguja lanera para unir y rematar
- La etiqueta de We Are Knitters
- Este patrón

# TÉCNICAS + VIDEOS NECESARIOS

Nivel  
Intermedio

Estos son los puntos y técnicas que vas a necesitar para realizar este proyecto:

1. Montar puntos
2. Punto jersey revés
3. Punto de arroz
4. Cerrar puntos
5. Coser y unir piezas
6. Rematar



## ¿NECESITAS AYUDA?

La mayoría de estos puntos y técnicas tienen tutorial en nuestra web. No dudes en consultarlos y practicar.

[weareknitters.com](http://weareknitters.com)



Puedes encontrar todos los esquemas y medidas en la página 5.

## INTRODUCCIÓN

Este patrón se teje de una pieza que después se dobla y se une.

## COMIENZA A TEJER

1. Monta 29 puntos en una de las agujas de madera.

2. Teje de la vuelta 1 a la 72 a punto jersey revés con arroz de la siguiente manera:

Vuelta 1: \*teje 2 puntos del revés, 1 punto del derecho, 1 punto del revés, 1 punto del derecho, 2 puntos del revés, 1 punto del derecho, 2 puntos del revés, 1 punto del derecho, 1 punto del revés, 1 punto del

derecho y 1 punto del revés\*. Repite de \* a \* 1 vez más y teje 1 punto del revés.

Vuelta 2: \*teje 1 punto del derecho, 1 punto del revés, 1 punto del derecho, 1 punto del



revés, 3 puntos del derecho, 1 punto del revés, 3 puntos del derecho, 1 punto del revés, 1 punto del derecho y 1 punto del revés\*. Repite de \* a \* hasta que quede 1 punto y téjelo del derecho.

Vuelta 3: teje 2 puntos del revés. \*Teje 1 punto del derecho, 4 puntos del revés, 1 punto del derecho, 4 puntos del revés, 1 punto del derecho y 1 punto del revés\*. Teje 1 punto del derecho y 1 punto del revés. Repite de \* a \* hasta que quede 1 punto y téjelo del revés.

Vuelta 4: \*teje 1 punto del derecho, 1 punto del revés, 5 puntos del derecho, 1 punto del revés, 5 puntos del derecho y 1 punto del revés\*. Repite de \* a \* hasta que quede 1 punto y téjelo del derecho.

Vuelta 5: teje 1 punto del revés. \*Teje 6 puntos del revés y 1 punto del derecho\*. Repite de \* a \* 2 veces más. Teje 7 puntos del revés.

Vuelta 6: teje 1 punto del derecho. \*Teje 6 puntos del derecho y 1 punto del revés\*. Repite de \* a \* 2 veces más. Teje 7 puntos del derecho.

Vuelta 7: teje 1 punto del revés. \*Teje 5 puntos del revés, 1 punto del derecho, 1 punto del revés, 1 punto del derecho y 5 puntos del revés\*. Teje 1 punto del derecho. Repite de \* a \* hasta que quede 1 punto y téjelo del revés.

Vuelta 8: teje 1 punto del derecho. \*Teje 4 puntos del derecho, 1 punto del revés, 1 punto del derecho, 1 punto del revés, 1 punto del derecho, 1

punto del revés y 4 puntos del derecho\*. Teje 1 punto del revés. Repite de \* a \* hasta que quede 1 punto y téjelo del derecho.

Vuelta 9: teje 1 punto del revés. \*Teje 3 puntos del revés, 1 punto del derecho, 1 punto del revés, 1 punto del derecho, 1 punto del revés, 1 punto del derecho y 3 puntos del revés\*. Teje 1 punto del derecho. Repite de \* a \* hasta que quede 1 punto y téjelo del revés.

Vuelta 10: teje 1 punto del derecho. \*Teje 2 puntos del derecho, 1 punto del revés, 1 punto del derecho, 1 punto del revés, 3 puntos del derecho, 1 punto del revés, 1 punto del derecho, 1 punto del revés y 2 puntos del derecho\*. Teje 1 punto del revés. Repite de \* a \* 1 vez más y teje 1 punto del derecho.

Vuelta 11: teje 1 punto del revés. \*Teje 3 puntos del revés, 1 punto del derecho, 1 punto del revés, 1 punto del derecho, 1 punto del revés, 1 punto del derecho, 1 punto del revés, 1 punto del derecho y 3 puntos del revés\*. Teje 1 punto del derecho. Repite de \* a \* hasta que quede 1 punto y téjelo del revés.

Vuelta 12: teje 1 punto del derecho. \*Teje 4 puntos del derecho, 1 punto del revés, 1 punto del derecho, 1 punto del revés, 1 punto del derecho, 1 punto del revés y 4 puntos del derecho\*. Teje 1 punto del revés. Repite de \* a \* 1 vez más y teje 1 punto del derecho.

Vuelta 13: teje 1 punto del revés. \*Teje 5 puntos del revés, 1 punto

del derecho, 1 punto del revés, 1 punto del derecho y 5 puntos del revés\*. Teje 1 punto del derecho. Repite de \* a \* 1 vez más y teje 1 punto del revés.

Vuelta 14: repite la vuelta 6

Vuelta 15: repite la vuelta 5

Vuelta 16: \*teje 1 punto del derecho, 1 punto del revés, 5 puntos del derecho, 1 punto del revés, 5 puntos del derecho y 1 punto del revés\*. Repite de \* a \* 1 vez más y teje 1 punto del derecho.

Vuelta 17: teje 1 punto del revés. \*Teje 1 punto del revés, 1 punto del derecho, 4 puntos del revés, 1 punto del derecho, 4 puntos del revés, 1 punto del derecho y 1 punto del revés\*. Teje 1 punto del derecho. Repite de \* a \* 1 vez más y teje 1 punto del revés.

Vuelta 18: \*teje 1 punto del derecho, 1 punto del revés, 1 punto del derecho, 1 punto del revés, 3 puntos del derecho, 1 punto del revés, 3 puntos del derecho, 1 punto del revés, 1 punto del derecho y 1 punto del revés\*. Repite de \* a \* 1 vez más y teje 1 punto del derecho.

Repite de la vuelta 1 a la 18 hasta llegar a la vuelta 72.

3. Cierra todos los puntos.

# CÓMO REMATAR Y UNIR TU PROYECTO

1. Una vez hayas tejido tu proyecto quedará una pieza como la indicada en el esquema del inicio. Dobla por la mitad la pieza de manera que el lado del derecho se vea. Con ayuda de tu aguja lanera cose los laterales con una costura zig zag.

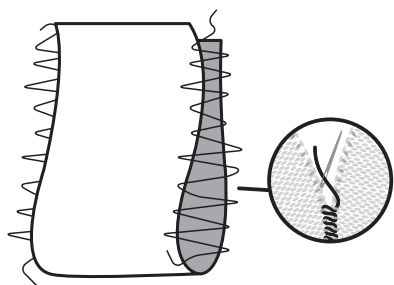

2. Rellena tu cojín con guata o con restos de lana hasta que te quede con la forma deseada.



3. A continuación cose la parte superior de tu cojín.

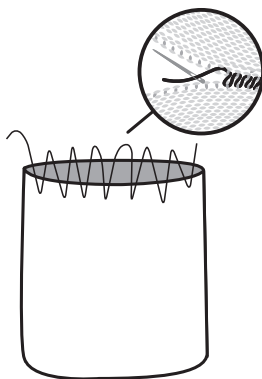

4. Para rematar, haz un nudo y camufla las hebras de trapillo sobrantes metiéndolas entre los puntos de la prenda tejida con la ayuda de la aguja lanera.

## ¡CUSTOMÍZALO!

Una vez hayas acabado, customízalo con parches, broches, etc. ¡Y presume de él! ¡Mádanos fotos a través de Instagram con el hashtag **#weareknitters** y **#no1pillow!**

**WAK  
FALL  
WINTER  
E-BOOK**

**we are knitters**

# INHALTSVERZEICHNIS

**2** NO. 2 BLANKET

**8** RANTA SCARF

**14** AXES SWEATER

**24** NO. 1 PILLOW

*Blanket: /'blʌŋkɪt/ a large piece of woven or similar material used as a covering on a bed or elsewhere for warmth.*  
*(Origin: Middle English (denoting any woven woolen cloth): Old Northern French from Old French blan 'white', ultimately of Germanic origin.*



**we are knitters**

## UNSERE VIDEOS

In unserer Video Sektion auf **weareknitters.com** wirst du verschiedene Videos finden, die dir bei der Fertigstellung dieses Projekts helfen werden. Mit den vielen Tipps und Tricks in unserem Blog wirst du deine Technik verbessern und jeden Tag Neues lernen. Wenn du noch Fragen hast, schreib uns bitte an **info@weareknitters.com** und wir antworten dir schnellstmöglich.

## MUSTER UND MAßE

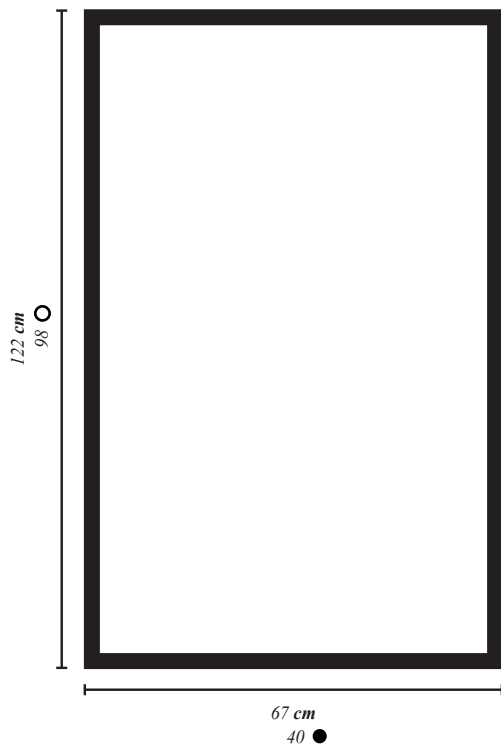

● *Maschen*

○ *Reihen*

*Achtung: Die Zeichnung muss nicht den originalen Größenverhältnissen entsprechen.*

# MASCHENPROBE

Nimm dir Zeit um Zeit zu sparen! Du brauchst 10 Minuten um deine Maschenprobe zu fertigen, während es Stunden oder Tage dauern kann, wenn du die Anleitung später anpassen und eventuell von vorne anfangen musst.

Mit der Maschenprobe wirst du überprüfen, ob die Spannung beim Stricken die empfohlene für dieses Projekt ist. Es ist sehr wichtig eine Maschenprobe von 10x10 cm zu machen, bei der du die Reihen und Maschen, die in die Probe passen, zählen kannst, um so festzustellen, ob die Spannung richtig ist. Mit dieser Methode werden deine Endmaße mit denen in der Anleitung übereinstimmen.

Wenn deine Probe kleiner als empfohlen worden ist, versuche lockerer zu stricken. Wenn sie größer ausgefallen ist, versuche fester zu stricken.

Stricken ist eine Kunst, keine Wissenschaft und du bist keine Maschine, es ist also normal wenn die Probe am Ende 1-3 cm abweicht.

Du wirst mehr Information hierzu im Blog Post „WIE MAN DIE SPANNUNG EINES MUSTERS MISST“ finden. Diesen findest du auf unserer Webseite [weareknitters.de](http://weareknitters.de)

## STRICKE DIE MASCHENPROBE IN:

*GLATT RECHTS*



## DAS SET ENTHÄLT:

- 4 x 200g Knäuel Schafwolle von We Are Knitters
- 2 x 15 mm / 19 US Stricknadeln
- Eine Stopfnadel für die Fertigstellung
- Das We Are Knitters Etikett
- Diese Anleitung

# TECHNIKEN UND NÜTZLICHE VIDEOS

Strickniveau  
Einfach

Du wirst diese Muster und Techniken für dieses Projekt verwenden:

1. Maschen anschlagen

6. Maschen abketten

2. Kraus rechts

7. Projekt fertigstellen

3. Rechte Masche

4. Stricke alle Maschen so wie sie erscheinen\*

5. Linke Masche



**BRAUCHT DU  
HILFE?**

Für viele dieser Muster und Techniken findest du Videos auf unserer Website. Schau einfach vorbei und übe ein wenig bevor du loslegst!

[weareknitters.com](http://weareknitters.com)

\*Diese Technik wird in der Einleitung erklärt



Du findest alle Zeichnungen und Maße auf Seite 5.

## EINLEITUNG

Dieses Projekt wird an einem Stück der Länge nach gestrickt.

Bevor Du loslegst, ist es wichtig, dass Du folgende Technik beherrschst:

**Stricke alle Maschen so wie sie erscheinen:**

Stricke alle Maschen so wie sie erscheinen. Das bedeutet: Stricke rechte Maschen rechts und linke Maschen links.



# LOS GEHT'S

1. Schläge 40 Maschen auf einer Deiner Holzstricknadeln an.

2. Stricke Reihen 1 bis 6 in kraus rechts. Das bedeutet, dass Du alle Maschen in allen Reihen rechts strickst.

3. Stricke Reihen 7 bis 90 in glatt rechts kariert wie folgt:

Reihe 7: Stricke alle Maschen rechts.

Reihe 8 und alle geraden Reihen: Stricke 4 Maschen rechts. Stricke den Rest der Maschen so wie sie erscheinen, bis noch 4 Maschen übrig sind und stricke diese rechts.

Reihen 9 und 17: Stricke 6 Maschen rechts. \*Stricke 8 Maschen links und 2 Maschen rechts.\* Wiederhole von \* bis \* 2 Mal. Stricke 4 Maschen rechts.

*\*Achtung! Wenn Du rechte und linke Maschen im Wechsel strickst, achte immer darauf, dass der Faden hierbei auf der richtigen Seite der Arbeit liegt. Beim Stricken einer linken Masche liegt der Faden vor der Arbeit. Beim Stricken einer rechten Masche liegt der Faden hinter der Arbeit.*

Reihen 11, 13 und 15: Stricke 6 Maschen rechts. \*Stricke 2 Maschen links, 4 Maschen rechts, 2 Maschen links und 2 Maschen rechts.\* Wiederhole von \* bis \* 2 Mal. Stricke 4 Maschen rechts.

4. Wiederhole Reihen 7 bis 18, bis Du Reihe 90 erreicht hast.

5. Stricke Reihen 91 bis 92 in glatt rechts mit einem Rand in kraus rechts, das geht so:

Reihe 91: Stricke alle Maschen rechts.

Reihe 92: Stricke 4 Maschen rechts, 32 Maschen links und 4 Maschen rechts.

6. Stricke Reihen 93 bis 98 in kraus rechts.

7. Kette alle Maschen ab.

# WIE MAN DAS PROJEKT FERTIGSTELLT

Sobald Du mit dem Stricken fertig bist, sieht Deine Decke so aus wie auf der Zeichnung.

Zum Schluss verknotest Du die Fäden und verwebst sie mit Hilfe einer Nähnadel mehrere Zentimeter im Gestrick.

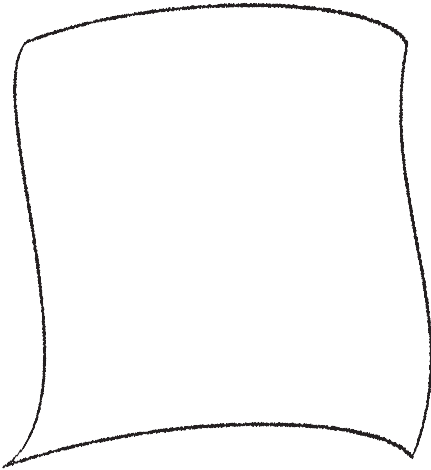

## WERDE KREATIV!

Sobald du mit deinem Projekt fertig bist, kannst du es noch individuell gestalten, zum Beispiel mit einer Brosche. Falls du dein Ergebnis mit uns auf Instagram teilen möchtest, markiere dein Foto mit den Hashtags **#weareknitters** und **#no2blanket!**

# Ranta Scarf

*Scarf: /ˈskɑːrf/ plural scarves  
'skärvz\ or carfs.*

*A length or square of fabric worn  
around the neck or head.*

*Origin: Mid 16th century: probably  
based on Old Northern French  
escharpe, probably identical with Old  
French escharpe 'pilgrim's bag'.*



**we are knitters**

## UNSERE VIDEOS

In unserer Video Sektion auf [weareknitters.com](http://weareknitters.com) wirst du verschiedene Videos finden, die dir bei der Fertigstellung dieses Projekts helfen werden. Mit den vielen Tipps und Tricks in unserem Blog wirst du deine Technik verbessern und jeden Tag Neues lernen. Wenn du noch Fragen hast, schreib uns bitte an [info@weareknitters.com](mailto:info@weareknitters.com) und wir antworten dir schnellstmöglich.

## MUSTER UND MAßE

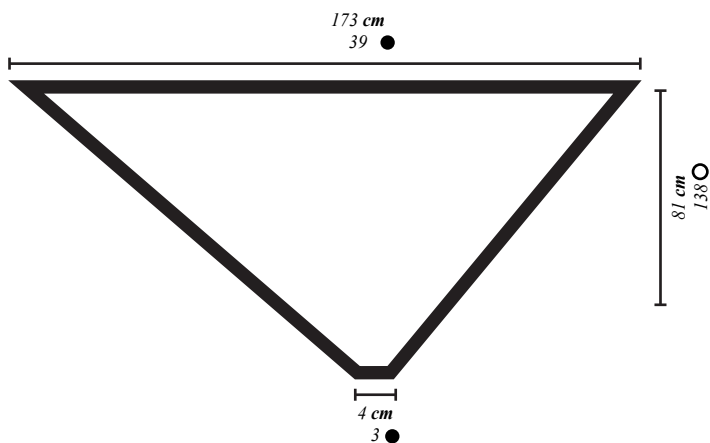

● *Maschen*

○ *Reihen*

Hinweis: Der Scheitelpunkt des Schals stimmt nicht mit der Mitte des Stückes überein, sondern ist leicht nach einer Seite versetzt.

*Achtung: Die Zeichnung muss nicht den originalen Größenverhältnissen entsprechen.*

# MASCHENPROBE

Nimm dir Zeit um Zeit zu sparen! Du brauchst 10 Minuten um deine Maschenprobe zu fertigen, während es Stunden oder Tage dauern kann, wenn du die Anleitung später anpassen und eventuell von vorne anfangen musst.

Mit der Maschenprobe wirst du überprüfen, ob die Spannung beim Stricken die empfohlene für dieses Projekt ist. Es ist sehr wichtig eine Maschenprobe von 10x10 cm zu machen, bei der du die Reihen und Maschen, die in die Probe passen, zählen kannst, um so festzustellen, ob die Spannung richtig ist. Mit dieser Methode werden deine Endmaße mit denen in der Anleitung übereinstimmen.

Wenn deine Probe kleiner als empfohlen worden ist, versuche lockerer zu stricken. Wenn sie größer ausgefallen ist, versuche fester zu stricken.

Stricken ist eine Kunst, keine Wissenschaft und du bist keine Maschine, es ist also normal wenn die Probe am Ende 1-3 cm abweicht.

Du wirst mehr Information hierzu im Blog Post „WIE MAN DIE SPANNUNG EINES MUSTERS MISST“ finden. Diesen findest du auf unserer Webseite [weareknitters.de](http://weareknitters.de)

## STRICKE DIE MASCHENPROBE IN:

*DIAGONALES NETZMUSTER*

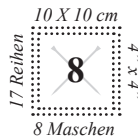

## DAS SET ENTHÄLT:

- 4 x 100g Knäuel feine Schafwolle von We Are Knitters
- 2 x 8 mm / 11 US / 0 UK Stricknadeln
- Eine Stopfnadel für die Fertigstellung
- Das We Are Knitters Etikett
- Diese Anleitung

Du wirst diese Muster und Techniken für dieses Projekt verwenden:

- |                                |                          |
|--------------------------------|--------------------------|
| 1. Maschen anschlagen          | 6. Mit Umschlag abketten |
| 2. Diagonales Netzmuster       | 7. Projekt fertigstellen |
| 3. Umschlag machen*            | 8. Fransen anbringen     |
| 4. 2 Maschen zusammenstricken* |                          |
| 5. Maschen abketten            |                          |

\*Diese Techniken werden in der Einleitung erklärt.

## EINLEITUNG

Dieses Projekt wird an einem Stück der Breite nach gestrickt.

Bevor Du loslegst, ist es wichtig, dass Du die folgenden Techniken beherrschst:

**Umschlag machen:** Für einen Umschlag legst du den Faden von hinten über deine Nadel nach vorn.

**2 Maschen zusammenstricken:** Stricke 2 Maschen zusammen, als wären sie eine.



### BRAUCHT DU HILFE?

Für viele dieser Muster und Techniken findest du Videos auf unserer Website. Schau einfach vorbei und übe ein wenig bevor du loslegst!

[weareknitters.com](http://weareknitters.com)



Du findest alle Zeichnungen und Maße auf Seite 5.

# LOS GEHT'S

1. Schlage 3 Maschen auf einer Deiner Holzstricknadeln an.

2. Stricke Reihen 1 bis 138 im diagonalen Netzmuster und beachte folgende Zunahmen:

Reihe 1: Stricke alle Maschen rechts.

Reihe 2 und alle geraden Reihen: Stricke alle Maschen links.

Reihe 3: Stricke 1 Masche rechts, mach 1 Umschlag, stricke 1 Masche rechts, mach 1 Umschlag und stricke 1 Masche rechts. Am Ende der Reihe hast Du insgesamt 5 Maschen.

Reihe 5: Stricke 1 Masche rechts, mach 1 Umschlag, stricke 1 Masche rechts, mach 1 Umschlag, stricke 2 Maschen rechts zusammen, mach 1 Umschlag und stricke 1 Masche rechts. Am Ende der Reihe hast Du insgesamt 7 Maschen.

Reihe 7 und alle ungeraden Reihen: Stricke 1 Masche rechts, mach 1 Umschlag, stricke 1 Masche rechts. \*Mach 1 Umschlag und stricke 2 Maschen rechts zusammen\*. Wiederhole von \* bis \*, bis 1 Masche übrig bleibt. Mach 1 Umschlag und stricke 1 Masche rechts. Am Ende der Reihe 138 hast Du insgesamt 139 Maschen.

3. Kette alle Maschen mit einem Umschlag folgendermaßen ab: Kette 7 Maschen rechts ab, mach 1 Umschlag und kette diesen ab. Wiederhole dies, bis 6 Maschen übrig bleiben. Kette diese letzten 6 Maschen rechts ab.

# WIE MAN DAS PROJEKT FERTIGSTELLT

Sobald Du mit dem Stricken fertig bist, sieht Dein Schal so aus wie auf der Zeichnung

Zum Schluss verknotest Du die Fäden und verwebst sie mit Hilfe der Nähnadel mehrere Zentimeter im Gestrick. Schneide sie dann bündig ab.

## FRANSEN

Um Fransen für Deinen Schal zu machen, schneidest Du mehrere Fadenenden mit einer Länge von etwa 30 cm zurecht und bindest sie an die Kanten Deines Schals. Weitere Details findest Du auf unserem Blog auf [www.weareknitters.de](http://www.weareknitters.de) im Post "WIE MAN FRANSEN MACHT".

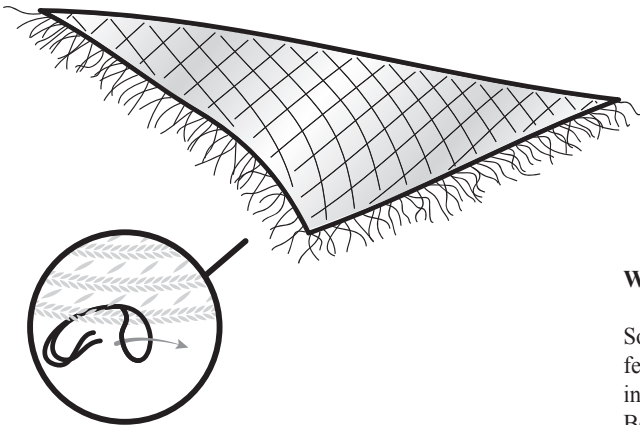

## WERDE KREATIV!

Sobald du mit deinem Projekt fertig bist, kannst du es noch individuell gestalten, zum Beispiel mit einer Brosche. Falls du dein Ergebnis mit uns auf Instagram teilen möchtest, markiere dein Foto mit den Hashtags **#weareknitters** und **#rantascarf!**



*Sweater /'ve  
knitted garment  
the upper body, typically  
with long sleeves, put on  
over the head. "Woolen  
sweaters, cardigans,  
mittens, and socks were  
knitted in elaborate  
patterns. First known use  
of sweater: 17th century*

# AXES SWE ATER



**we are knitters**



## UNSERE VIDEOS

In unserer Video Sektion auf [weareknitters.com](http://weareknitters.com) wirst du verschiedene Videos finden, die dir bei der Fertigstellung dieses Projekts helfen werden. Mit den vielen Tipps und Tricks in unserem Blog wirst du deine Technik verbessern und jeden Tag Neues lernen. Wenn du noch Fragen hast, schreib uns bitte an [info@weareknitters.com](mailto:info@weareknitters.com) und wir antworten dir schnellstmöglich.

## GRÖßENTABELLE

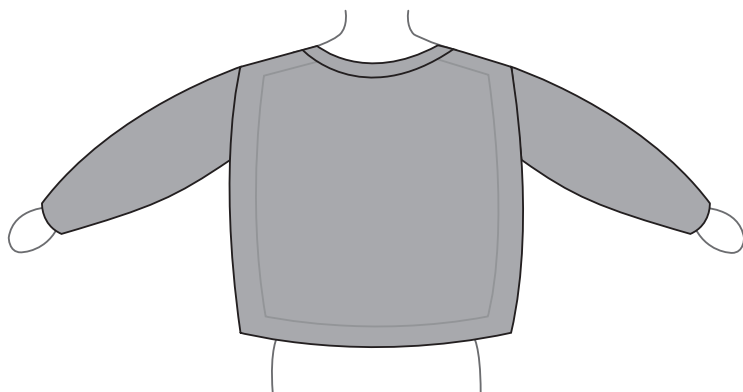
Diese Anleitung ist in vier Größen verfasst: S [M, L, XL]. Du kannst die passende Größe für Dich in der unten stehenden Tabelle ablesen, indem du nach Deinen Maßen suchst.



		S	M	L	XL
	cm	82-89	90-97	98-105	106-115
	in	32-35	35-38	38-41	41-45
	cm	90	98	106	116
	in	36	39	42	46

 Brustumfang

 Aktueller Umfang des Kleidungsstücks

# SCHEMATICS AND MEASUREMENTS

## RÜCKTEIL UND VORDERTEIL

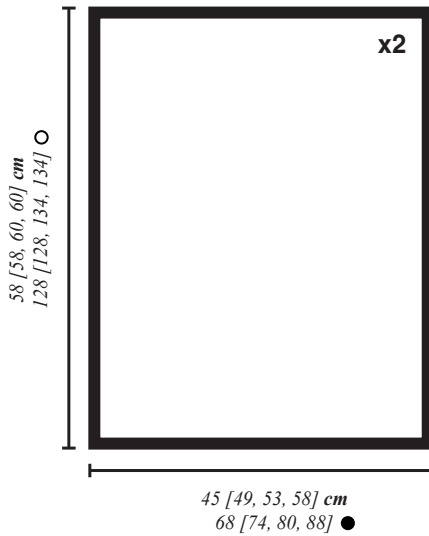

## ÄRMEL

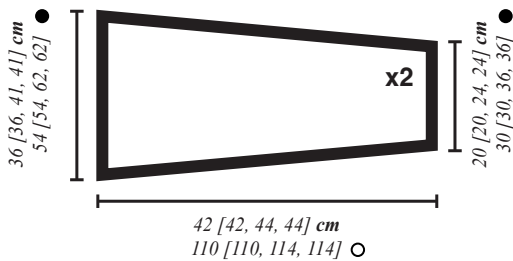

● Maschen

○ Reihen

Achtung: Die Zeichnung muss nicht den originalen Größenverhältnissen entsprechen.

# MASCHENPROBE

Nimm dir Zeit um Zeit zu sparen! Du brauchst 10 Minuten um deine Maschenprobe zu fertigen, während es Stunden oder Tage dauern kann, wenn du die Anleitung später anpassen und eventuell von vorne anfangen musst.

Mit der Maschenprobe wirst du überprüfen, ob die Spannung beim Stricken die empfohlene für dieses Projekt ist. Es ist sehr wichtig eine Maschenprobe von 10x10 cm zu machen, bei der du die Reihen und Maschen, die in die Probe passen, zählen kannst, um so festzustellen, ob die Spannung richtig ist. Mit dieser Methode werden deine Endmaße mit denen in der Anleitung übereinstimmen.

Wenn deine Probe kleiner als empfohlen geworden ist, versuche lockerer zu stricken. Wenn sie größer ausgefallen ist, versuche fester zu stricken.

Stricken ist eine Kunst, keine Wissenschaft und du bist keine Maschine, es ist also normal wenn die Probe am Ende 1-3 cm abweicht.

Du wirst mehr Information hierzu im Blog Post „WIE MAN DIE SPANNUNG EINES MUSTERS MISST“ finden. Diesen findest du auf unserer Webseite [weareknitters.de](http://weareknitters.de)

## STRICKE DIE MASCHENPROBE IN:

### GLATT RECHTS



### KRAUS RECHTS

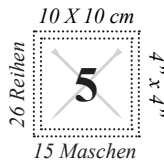

## DAS SET ENTHÄLT:

- 7 [7, 8, 8] x 100g Knäuel The Meriwool von We Are Knitters
- 2 x 5 mm / 8 US / 6 UK Stricknadeln
- Eine Stopfnadel für die Fertigstellung

# TECHNIKEN UND NÜTZLICHE VIDEOS

Strickniveau  
Einfach

Du wirst diese Muster und Techniken für dieses Projekt verwenden:

- |  |                           |
|--|---------------------------|
| 1. Maschen anschlagen                            | 6. Zunahme*               |
| 2. Kraus rechts                                  | 7. Maschen aufnehmen      |
| 3. Glatt rechts                                  | 8. Rippe 1x1              |
| 4. Maschen abketten (in der Mitte des Projekts)* | 9. Zusammennähen          |
| 5. Maschen abketten                              | 10. Projekt fertigstellen |



## BRAUCHT DU HILFE?

Für viele dieser Muster und Techniken findest du Videos auf unserer Website. Schau einfach vorbei und übe ein wenig bevor du loslegst!

[weareknitters.com](http://weareknitters.com)

\* Diese Techniken werden in der Einleitung erklärt.



Du findest alle Zeichnungen und Maße auf Seite 5.

## EINLEITUNG

Dieses Projekt wird in mehreren Teilen gestrickt, welche am Ende zusammen genäht werden: Rückteil, Vorderteil und Ärmel.

“Diese Anleitung ist in vier Größen verfasst: S [M, L, XL]. Folge den Anweisungen und Maschen-Angaben für die Größe die du gerne stricken möchtest. Beachte hierbei, dass die erste Angabe immer für Größe S ist, die zweite für Größe M, die dritte für Größe L und die vierte für Größe XL. Wenn es nur eine Angabe gibt, gilt sie für alle Größen.

Wir empfehlen dir alle Nummern ein zu kreisen oder zu markieren, die zu der Größe gehören die du stricken möchtest bevor du mit dem

Stricken beginnst. Dadurch kannst du der Anleitung leichter folgen und es wird verhindert dass du verrutschst und dadurch einen Fehler machst.

Bevor du loslegst ist es wichtig, dass du die folgende Technik beherrschst:

**Maschen abketten:** Um 1 Masche abzuketten, müssen zunächst 2 Maschen gestrickt werden. Das geht so: Stricke 2 Maschen und ziehe die erste über die zweite Masche. Um eine weitere Masche abzuketten, stricke 1 weitere Masche und ziehe die zweite über die dritte Masche. Setze dies solange fort, bis du die gewünschte Anzahl an abzukettenden Maschen erreicht hast. Wenn alle Maschen

abkettet sind, bleibt auf der rechten Stricknadel noch eine Masche übrig, die nicht abkettet ist.

Wenn in der Anleitung steht, dass 1 Masche abkettet werden soll, denke daran 2 Maschen zu stricken

**Zunahme:** Für eine Zunahme hebst du den Querfaden zwischen zwei Maschen auf, verdreht ihn und platzierst ihn auf der linken Nadel. Dann strickst du die neue Masche wie in der Anleitung angegeben ab.

# LOS GEHT'S

## RÜCKTEIL

1. Schlage 68 [74, 80, 88] Maschen auf einer deiner Holzstricknadeln an.

2. Stricke Reihe 1 bis 6 in kraus rechts, das bedeutet, dass du alle Maschen und alle Reihen rechts strickst.

3. Stricke Reihe 7 bis 108 [108, 114, 114] in glatt rechts mit einer Leiste in kraus rechts. Das geht so:

Ungerade Reihen: Stricke alle Maschen rechts.

Gerade Reihen: Stricke 9 [10, 11, 12] Maschen rechts, 50 [54, 58, 64] Maschen links und 9 [10, 11, 12] Maschen rechts.

4. Stricke Reihe 109 [109, 115, 115] bis 120 [120, 126, 126] und beachte dabei die folgenden Maschenwechsel:

Ungerade Reihen: Stricke alle Maschen rechts.

Reihe 110 [110, 116, 116]: Stricke 14 [15, 16, 17] Maschen rechts, 40 [44, 48, 54] Maschen links und 14 [15, 16, 17] Maschen rechts.

Reihe 112 [112, 118, 118]: Stricke 19 [20, 21, 22] Maschen rechts, 30 [34, 38, 44] Maschen links und 19 [20,

21, 22] Maschen rechts.

Reihe 114 [114, 120, 120]: Stricke 24 [25, 26, 27] Maschen rechts, 20 [24, 28, 34] Maschen links und 24 [25, 26, 27] Maschen rechts.

Reihe 116 [116, 122, 122]: Stricke 29 [30, 31, 32] Maschen rechts, 10 [14, 18, 24] Maschen links und 29 [30, 31, 32] Maschen rechts.

Reihe 118 [118, 124, 124] und 120 [120, 126, 126]: Stricke alle Maschen rechts.

5. Nun teilen wir die Arbeit in zwei Teile um den Kragen zu formen. Stricke hierfür von Reihe 121 [121, 127, 127] bis 128 [128, 134, 134] in kraus rechts und beachte dabei die folgenden Abnahmen:

Reihe 121 [121, 127, 127]: Stricke 28 [31, 32, 36] Maschen rechts. Kette 12 [12, 16, 16] Maschen ab und stricke die übrigen Maschen rechts.

Deine Arbeit ist nun in zwei Teile geteilt. Lege die 28 [31, 32, 36] Maschen still um sie später weiterzustricken.

Reihe 122 [122, 128, 128] und alle übrigen geraden Reihen: Stricke alle Maschen rechts.

Reihe 123 [123, 129, 129]:

Kette 3 Maschen ab und die übrigen Maschen der Reihe rechts. Du wirst dann insgesamt 25 [28, 29, 33] Maschen haben.

Reihe 125 [125, 131, 131]: Kette 2 Maschen ab und stricke den Rest der Reihe rechts. Du wirst dann insgesamt 23 [26, 27, 31] Maschen haben.

Reihe 127 [127, 133, 133]: Kette 1 Masche ab und stricke den Rest der Reihe rechts. Du wirst dann insgesamt 22 [25, 26, 30] Maschen haben.

6. Kette die 22 [25, 26, 30] Maschen ab und nimm die 28 [31, 32, 36] stillgelegten Maschen wieder auf und stricke Reihe 122 [122, 128, 128] bis 128 [128, 134, 134] wie folgt.

Reihe 122 [122, 128, 128]: Kette 3 Maschen ab und stricke den Rest der Reihe rechts. Du wirst dann insgesamt 25 [28, 29, 33] Maschen haben.

Reihe 123 [123, 129, 129] und alle übrigen ungeraden Reihen: Stricke alle Maschen rechts.

Reihe 124 [124, 130, 130]: Kette 2 Maschen ab und stricke den Rest der Reihe rechts. Du wirst dann insgesamt 23 [26, 27, 31] Maschen haben.

Reihe 126 [126, 132, 132]:  
Kette 1 Masche ab und stricke  
den Rest der Reihe rechts. Du  
wirst dann insgesamt 22 [25,  
26, 30] Maschen haben.

Reihe 128 [128, 134, 134]:  
Stricke alle Maschen rechts.

7. Kette alle Maschen ab.

## VORDERTEIL

1. Wiederhole Schritte 1, 2 und  
3 wie beim Rückteil.

2. Nun teilen wir die Arbeit in  
zwei Teile um den Kragen zu  
formen. Stricke hierfür von  
Reihe 109 [109, 115, 115] bis  
128 [128, 134, 134] in kraus  
rechts und beachte dabei die  
folgenden Abnahmen:

Reihe 109 [109, 115, 115]:  
Stricke 28 [31, 32, 36]  
Maschen rechts. Kette 12 [12,  
16, 16] Maschen ab und stricke  
den Rest der Reihe rechts.

Deine Arbeit ist nun in zwei  
Teile geteilt. Lege die 28 [31,  
32, 36] Maschen still um sie  
später weiterzustricken.

Reihe 110 [110, 116, 116]:  
Stricke 14 [15, 16, 17]  
Maschen rechts und die  
übrigen Maschen links.

Reihe 111 [111, 117, 117]:  
Kette 3 Maschen ab und stricke  
den Rest der Reihe rechts. Du  
wirst dann insgesamt 25 [28,  
29, 33] Maschen haben.

Reihe 112 [112, 118, 118]:  
Stricke 19 [20, 21, 22]  
Maschen rechts und die  
übrigen Maschen links.

Reihe 113 [113, 119, 119]:  
Kette 2 Maschen ab und stricke  
den Rest der Reihe rechts. Du  
wirst dann insgesamt 23 [26,  
27, 31] Maschen haben.  
Reihe 114 [114, 120, 120]:  
Stricke 23 [25, 26, 27]  
Maschen rechts und 0 [1, 1, 4]  
Maschen links.

Reihe 115 [115, 121, 121]:  
Kette 1 Masche ab und stricke  
den Rest der Reihe rechts. Du  
wirst dann insgesamt 22 [25,  
26, 30] Maschen haben.

Reihen 116 [116, 122, 122] bis  
128 [128, 134, 134]: Stricke  
alle Maschen rechts.

3. Kette die 22 [25, 26, 28]  
Maschen ab und nimm die  
28 [31, 32, 36] stillgelegten  
Maschen wieder auf und  
stricke Reihe 110 [110, 116,  
116] bis 128 [128, 134, 134]  
wie folgt:

Reihe 110 [110, 116, 116]:

Kette 3 Maschen ab. Stricke 10  
[12, 12, 15] Maschen links und  
den Rest der Reihe rechts. Du  
wirst dann insgesamt 25 [28,  
29, 33] Maschen haben.

Reihe 111 [111, 117, 117] und  
alle ungeraden Reihen: Stricke  
alle Maschen rechts.

Reihe 112 [112, 118, 118]:  
Kette 2 Maschen ab und stricke  
3 [5, 5, 8] Maschen links und  
den Rest der Reihe rechts. Du  
wirst dann insgesamt 23 [26,  
27, 31] Maschen haben.

Reihe 114 [114, 120, 120]:  
Kette 1 Masche ab und stricke  
0 [0, 0, 2] Maschen links und  
die übrigen Maschen rechts.  
Du wirst dann insgesamt 22  
[25, 26, 30] Maschen haben.

Reihe 116 [116, 122, 122] und  
die übrigen geraden Reihen:  
Stricke alle Maschen rechts.

4. Kette alle Maschen ab.

## ÄRMEL

Befolge diese Anleitung  
zweimal um zwei Ärmel zu  
stricken.

1. Schlage 30 [30, 36, 36]  
Maschen auf einer deiner  
Holzstricknadeln an.

2. Stricke Reihe 1 bis 110 [110, 114, 114] in kraus rechts und beachte dabei die folgenden Zunahmen:

Reihe 1 und alle nicht genannten Reihen: Stricke alle Maschen rechts.

Reihen 11 [11, 11, 11], 19 [19, 19, 19], 27 [27, 27, 27], 35 [35, 35, 35], 43 [43, 43, 43], 51 [51, 51, 51], 59 [59, 59, 59], 67 [67, 67, 67], 75 [75, 75, 75], 83 [83, 83, 83], 91 [91, 91, 91], 99 [99, 99, 99] und 0 [0, 107, 107]:  
Stricke 2 Maschen rechts, arbeite 1 Zunahmen, stricke die übrigen Maschen rechts bis noch 2 Maschen übrig sind, arbeite 1 Zunahme und stricke 2 Maschen rechts. Am Ende von Reihe 99 [99, 107, 107] wirst du insgesamt 54 [54, 62, 62] Maschen haben.

3. Kette alle Maschen ab.



# WIE MAN DAS PROJEKT FERTIGSTELLT

Nun formen wir den Kragen. Das geht so:

1. Fädel dein Garn in die Nähnaedel ein und nähe ein der Schultern zusammen. Hierfür legst du Vorder- und Rückteil rechts auf rechts aufeinander, Schulternaht an Schulternaht.

Nähe

22 [25, 26, 30] Maschen der Schulter zusammen und verknote den Faden. Wiederhole dies für die zweite Schulter.

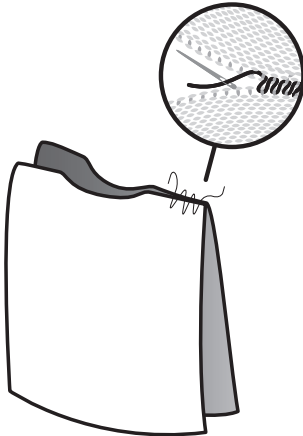

2. Nimm die Stricknadeln wieder zur Hand und nimm entlang des Kragens 78 [78, 86, 86] Maschen auf (54 [54, 58, 58] aus dem Vorderteil und 24 [24, 28, 28] aus dem Rückteil).

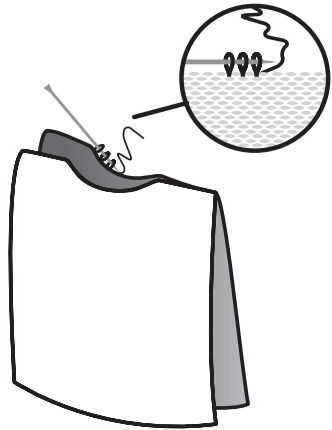

3. Stricke mit den aufgenommenen Maschen 4 Reihen in 1x1 Rippe. Das geht so: Stricke 1 Masche rechts, 1 Masche links im Wechsel bis zum Ende der Reihe\* und bis du Reihe 4 erreichst.

4. Kette alle Maschen ab.

5. Nähe mit der Nähnaedel den überstehenden Kragen an und die zweite Schulter genauso zusammen wie die erste.

Weitere Details findest du auf unserem Blog auf [www.weareknitters.de](http://www.weareknitters.de), im Post welcher beschreibt, wie man Maschen aufnimmt um Ärmel und Kragen an Pullover zu stricken.

6. Danach nähst du die Ärmel an den Body wobei die Ärmelmitte auf die Schulternaht des Body's trifft.

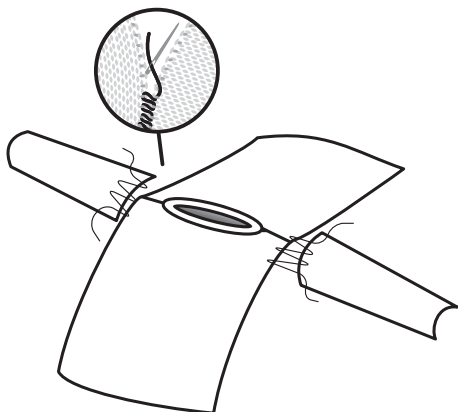

7. Danach nähst du die Seitennähte und die unteren Ärmelnähte im Zick-Zack-Stick zusammen.

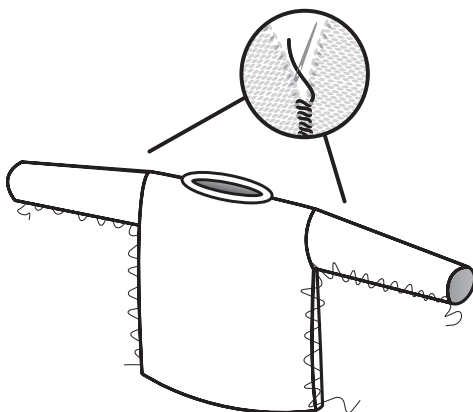

8. Zum Schluss verknötet du die Fäden und verwebst sie mehrere cm im Gestrick. Schneide sie dann bündig ab.

Weitere Details findest Du auf unserem Blog auf [www.weareknitters.de](http://www.weareknitters.de), im Post welcher beschreibt, wie man unsichtbare Nähte mach

## WERDE KREATIV!

Sobald du mit deinem Projekt fertig bist, kannst du es noch individuell gestalten, zum Beispiel mit einer Brosche. Falls du dein Ergebnis mit uns auf Instagram teilen möchtest, markiere dein Foto mit den Hashtags **#weareknitters** und **#axessweater!**

# Pillow No. 11

*pil·low (pĭl'ō)*

*n.*

*A cloth case stuffed with something soft, such as down, feathers, or foam rubber; used to cushion a part of the body, especially the head during sleep.*



**we are knitters**

## UNSERE VIDEOS

In unserer Video Sektion auf [weareknitters.com](http://weareknitters.com) wirst du verschiedene Videos finden, die dir bei der Fertigstellung dieses Projekts helfen werden. Mit den vielen Tipps und Tricks in unserem Blog wirst du deine Technik verbessern und jeden Tag Neues lernen. Wenn du noch Fragen hast, schreib uns bitte an [info@weareknitters.com](mailto:info@weareknitters.com) und wir antworten dir schnellstmöglich.

## MUSTER UND MAßE

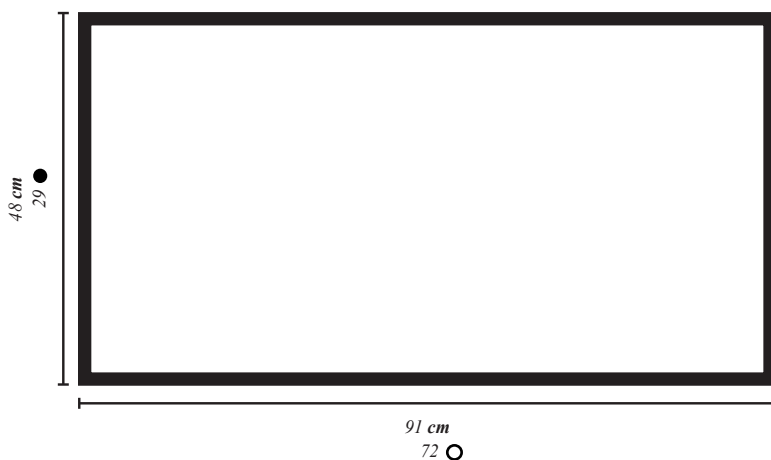

● Maschen

○ Reihen

*Achtung: Die Zeichnung muss nicht den originalen Größenverhältnissen entsprechen.*

# MASCHENPROBE

Nimm dir Zeit um Zeit zu sparen! Du brauchst 10 Minuten um deine Maschenprobe zu fertigen, während es Stunden oder Tage dauern kann, wenn du die Anleitung später anpassen und eventuell von vorne anfangen musst.

Mit der Maschenprobe wirst du überprüfen, ob die Spannung beim Stricken die empfohlene für dieses Projekt ist. Es ist sehr wichtig eine Maschenprobe von 10x10 cm zu machen, bei der du die Reihen und Maschen, die in die Probe passen, zählen kannst, um so festzustellen, ob die Spannung richtig ist. Mit dieser Methode werden deine Endmaße mit denen in der Anleitung übereinstimmen.

Wenn deine Probe kleiner als empfohlen worden ist, versuche lockerer zu stricken. Wenn sie größer ausgefallen ist, versuche fester zu stricken.

Stricken ist eine Kunst, keine Wissenschaft und du bist keine Maschine, es ist also normal wenn die Probe am Ende 1-3 cm abweicht.

Du wirst mehr Information hierzu im Blog Post „WIE MAN DIE SPANNUNG EINES MUSTERS MISST“ finden. Diesen findest du auf unserer Webseite [weareknitters.de](http://weareknitters.de)

## **STRICKE DIE MASCHENPROBE IN:**

*GLATT RECHTS UNGEKEHT*



## **DAS SET ENTHÄLT:**

- 2 x 200g Knäuel Schafwolle von We Are Knitters
- 2 x 15 mm / 19 US Stricknadeln
- Eine Stopfnadel für die Fertigstellung
- Das We Are Knitters Etikett
- Diese Anleitung

# TECHNIKEN UND NÜTZLICHE VIDEOS

**Strickniveau  
Mittel**

Du wirst diese Muster und Techniken für dieses Projekt verwenden:

1. Maschen anschlagen
2. Glatt rechts umgekehrt
3. Perlmuster
4. Maschen abketten
5. Teile zusammennähen
6. Projekt fertigstellen



## **BRAUCHT DU HILFE?**

Für viele dieser Muster und Techniken findest du Videos auf unserer Website. Schau einfach vorbei und übe ein wenig bevor du loslegst!

**[weareknitters.com](http://weareknitters.com)**



Du findest alle Zeichnungen und Maße auf Seite 5.

## **EINLEITUNG**

Das Kissen wird an einem Stück gestrickt. Danach faltet man es und näht es zusammen.

## **LOS GEHT'S**

1. Schläge 29 Maschen auf einer Deiner Holzstricknadeln an.

2. Stricke Reihen 1 bis 72 in glatt rechts umgekehrt kombiniert mit dem Perlmuster wie folgt:

Reihe 1: \*Stricke 2 Maschen

links, 1 Masche rechts, 1 Masche links, 1 Masche rechts, 2 Maschen links, 1 Masche rechts, 2 Maschen links, 1 Masche rechts, 1 Masche links, 1 Masche rechts und 1 Masche links.\* Wiederhole von \* bis \* 1 weiteres Mal und stricke 1 Masche links.

Reihe 2: \*Stricke 1 Masche rechts, 1 Masche links, 1 Masche rechts, 1 Masche links, 3 Maschen rechts, 1 Masche links, 3 Maschen rechts, 1 Masche links, 1 Masche rechts und 1 Masche links.\* Wiederhole von \* bis \*, bis 1 Masche übrig bleibt und stricke diese rechts.

Reihe 3: Stricke 2 Maschen links. \*Stricke 1 Masche rechts, 4 Maschen links, 1 Masche rechts, 4 Maschen links, 1 Masche rechts und 1 Masche links.\* Stricke 1 Masche rechts und 1 Masche links. Wiederhole von \* bis \*, bis 1 Masche übrig bleibt und stricke diese links.

Reihe 4: \*Stricke 1 Masche rechts, 1 Masche links, 5 Maschen rechts, 1 Masche links, 5 Maschen rechts und 1 Masche links.\* Wiederhole von \* bis \*, bis 1 Masche übrig bleibt und stricke diese rechts.

Reihe 5: Stricke 1 Masche links. \*Stricke 6 Maschen links und 1 Masche rechts.\* Wiederhole von \* bis \* 2 Mal. Stricke 7 Maschen links.

Reihe 6: Stricke 1 Masche rechts. \*Stricke 6 Maschen rechts und 1 Masche links.\* Wiederhole von \* bis \* 2 Mal. Stricke 7 Maschen rechts.

Reihe 7: Stricke 1 Masche links. \*Stricke 5 Maschen links, 1 Masche rechts, 1 Masche links, 1 Masche rechts und 5 Maschen links.\* Stricke 1 Masche rechts. Wiederhole von \* bis \*, bis 1 Masche übrig bleibt und stricke diese links.

Reihe 8: Stricke 1 Masche rechts. \*Stricke 4 Maschen rechts, 1 Masche links, 1 Masche rechts, 1 Masche links, 1 Masche rechts, 1 Masche links und 4 Maschen rechts.\* Stricke 1 Masche links. Wiederhole von \* bis \*, bis 1 Masche übrig bleibt und stricke diese rechts.

Reihe 9: Stricke 1 Masche links. \*Stricke 3 Maschen links, 1 Masche rechts, 1 Masche links, 1 Masche rechts, 1 Masche links, 1 Masche rechts, 1 Masche links, 1 Masche rechts und 3 Maschen links.\* Stricke 1 Masche rechts. Wiederhole von \* bis \*, bis 1 Masche übrig bleibt und stricke diese links.

Reihe 10: Stricke 1 Masche rechts. \*Stricke 2 Maschen rechts, 1 Masche links, 1 Masche rechts, 1 Masche links, 3 Maschen rechts, 1 Masche links, 1 Masche rechts, 1 Masche links und 2 Maschen rechts.\* Stricke 1 Masche links. Wiederhole von \* bis \* 1 weiteres Mal und stricke 1 Masche rechts.

Reihe 11: Stricke 1 Masche links. \*Stricke 3 Maschen links, 1 Masche rechts, 1 Masche links, 1 Masche rechts, 1 Masche links, 1 Masche rechts und 3 Maschen links.\* Stricke 1 Masche rechts. Wiederhole von \* bis \*, bis 1 Masche übrig bleibt und stricke diese links.

Reihe 12: Stricke 1 Masche rechts. \*Stricke 4 Maschen rechts, 1 Masche links, 1 Masche rechts, 1 Masche links, 1 Masche rechts, 1 Masche links und 4 Maschen rechts.\* Stricke 1 Masche links. Wiederhole von \* bis \* 1 weiteres Mal und stricke 1 Masche rechts.

Reihe 13: Stricke 1 Masche links. \*Stricke 5 Maschen links, 1 Masche rechts, 1

Masche links, 1 Masche rechts und 5 Maschen links.\* Stricke 1 Masche rechts. Wiederhole von \* bis \* 1 weiteres Mal und stricke 1 Masche links.

Reihe 14: Wiederhole Reihe 6.

Reihe 15: Wiederhole Reihe 5.

Reihe 16: \*Stricke 1 Masche rechts, 1 Masche links, 5 Maschen rechts, 1 Masche links, 5 Maschen rechts und 1 Masche links.\* Wiederhole von \* bis \* 1 weiteres Mal und stricke 1 Masche rechts.

Reihe 17: Stricke 1 Masche links. \*Stricke 1 Masche links, 1 Masche rechts, 4 Maschen links, 1 Masche rechts, 4 Maschen links, 1 Masche rechts und 1 Masche links.\* Stricke 1 Masche rechts. Wiederhole von \* bis \* 1 weiteres Mal und stricke 1 Masche links.

Reihe 18: \*Stricke 1 Masche rechts, 1 Masche links, 1 Masche rechts, 1 Masche links, 3 Maschen rechts, 1 Masche links, 3 Maschen rechts, 1 Masche links, 1 Masche rechts und 1 Masche links.\* Wiederhole von \* bis \* 1 weiteres Mal und stricke 1 Masche rechts.

Wiederhole Reihen 1 bis 18, bis Du Reihe 72 erreicht hast.

3. Kette alle Maschen ab.

# WIE MAN DAS PROJEKT FERTIGSTELLT

1. Sobald Du mit dem Stricken fertig bist, sieht Dein Kissen so aus wie auf der Zeichnung. Falte es in der Mitte, sodass die rechte Seite sichtbar ist. Schließe dann mit Hilfe der Nähnadel die Seitennähte mit einer Zick-Zack-Naht.

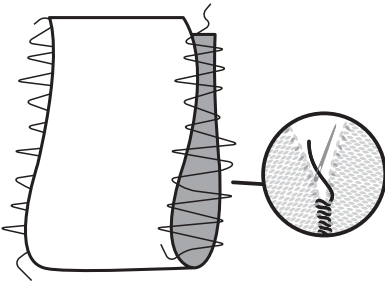

2. Fülle dann Dein Kissen mit Füllwatte oder Wollresten, bis es die gewünschte Form hat.



3. Schließe dann den oberen Teil Deines Kissens.

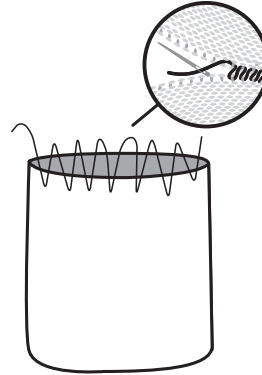

4. Zum Schluss verknötet Du die Fäden und verwebst sie mehrere Zentimeter im Gestrück.

## WERDE KREATIV!

Sobald du mit deinem Projekt fertig bist, kannst du es noch individuell gestalten, zum Beispiel mit einer Brosche. Falls du dein Ergebnis mit uns auf Instagram teilen möchtest, markiere dein Foto mit den Hashtags **#weareknitters** und **#no1pillow!**



**WAK  
FALL  
WINTER  
E-BOOK**

**we are knitters**

# TABLE DES MATIÈRES

**2** NO. 2 BLANKET

**8** RANTA SCARF

**14** AXES SWEATER

**24** NO. 1 PILLOW

*Blanket: /'blʌŋkɪt/ a large piece of woolen or similar material used as a covering on a bed or elsewhere for warmth.*  
*(Origin: Middle English (denoting any woven cloth): Old Northern French from Old French blan 'white', ultimately of Germanic origin.*

# NO.2 BLAN KET



**we are knitters**

## NOS VIDÉOS

Dans la section vidéos du site web [weareknitters.com](http://weareknitters.com), vous trouverez plusieurs vidéos qui vous aideront à réaliser votre projet de tricot ou crochet. Sur le blog, vous trouverez de nombreuses astuces et conseils qui vous aideront à améliorer votre technique et vous mettre à jour sur toutes nos nouveautés. Si vous n'êtes pas convaincu par l'aide apportée, vous pouvez toujours nous contacter directement en nous écrivant à [info@weareknitters.com](mailto:info@weareknitters.com) et nous vous répondrons dans les plus brefs délais.

## SCHÉMA ET MESURES

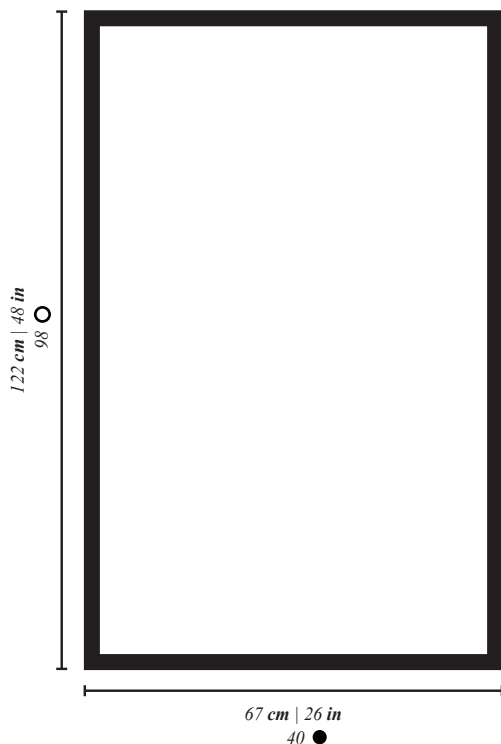

- Mailles
- Rangs

*Note : les mesures sont approximatives, le patron n'est pas réalisé à échelle.*

# ÉCHANTILLON DE TENSION

Prenez votre temps pour en gagner par la suite ! Cela vous prend seulement 10 minutes de réaliser votre échantillon alors qu'ajuster votre pièce peut vous prendre des heures ou plusieurs jours, notamment si vous devez tout recommencer de zéro.

L'échantillon de tension vous donne des indications sur la tension recommandée pour mener à bien votre projet. Il est particulièrement important de faire un échantillon de 10x10 cm, où vous pouvez compter le nombre de rangs et de mailles pour s'assurer que la tension est la bonne. Avec cette méthode, vos mesures correspondront à celles indiquées dans le patron.

Si l'échantillon est plus petit que recommandé, essayez de tricotez un peu moins tendu. Si votre échantillon est plus large, tricotez plus tendu.

Pour finir, le tricot c'est un art à part entière, pas une science exacte, il est donc normal qu'il ait une différence de 1 à 3 cm à la fin.

Vous trouverez plus d'informations sur la création d'un échantillon pour l'échelle des points sur notre blog : "COMMENT MESURER UN ÉCHANTILLON DE TENSION EN TRICOT" sur notre site [www.weareknitters.com](http://www.weareknitters.com)

## TRICOTEZ L'ÉCHANTILLON DE TENSION :

*POINT JERSEY*



## VOUS AUREZ BESOIN DE :

- 4 pelotes de 200 grammes de Grosse laine de We Are Knitters
- Une paire d'aiguilles de 15 mm / 19 US
- Une aiguille à coudre pour assembler et coudre la pièce

Voici les points et techniques utilisés pour réaliser ce projet :

1. Monter des mailles
2. Point mousse
3. Tricoter à l'endroit
4. Tricoter les mailles comme elles se présentent\*
5. Tricoter à l'envers
6. Rabattre des mailles
7. Terminer le projet

## AVEZ-VOUS BESOIN D'AIDE ?

La plupart des tutoriels vidéos de ces points et techniques sont disponibles sur notre site web . N'hésitez pas à les consulter et pratiquer.

[weareknitters.com](http://weareknitters.com)

\*Cette technique est expliquée dans l'introduction



Vous trouverez tous les schémas et les mesures sur la page 3.

## INTRODUCTION

Ce projet se tricote en une seule pièce et dans sa longueur.

Avant de commencer, il convient de connaître la technique suivante :

**Tricoter les mailles comme elles se présentent :**  
tricotez toutes les mailles comme elles se présentent. C'est-à-dire, tricotez à l'endroit les mailles qui sont à l'endroit et à l'envers celles qui sont à l'envers.

# COMMENCEZ À TRICOTER

1. Montez 40 mailles sur une des aiguilles en bois.

2. Rangs 1 à 6 : tricotez en point mousse, c'est-à-dire : toutes les mailles et tous les rangs sont tricotés à l'endroit.

3. Rangs 7 à 90 : tricotez en point jersey avec des carreaux, c'est-à-dire :

Rang 7 : tricotez toutes les mailles à l'endroit.

Rang 8 et tous les rangs pairs : tricotez 4 mailles à l'endroit. Tricotez le reste des mailles comment elles se présentent jusqu'à ce qu'il ne reste plus que 4 mailles et tricotez-les à l'endroit.

Rangs 9 et 17 : tricotez 6 mailles à l'endroit.

\*Tricotez 8 mailles à l'envers et 2 mailles à l'endroit\*. Répétez de \* à \* encore 2 fois. Tricotez 4 mailles à l'endroit.

*\*Attention ! Lorsque vous tricotez sur un même rang une maille endroit suivie d'une maille envers (ou le contraire), vous devez faire attention à bien passer le fil du bon côté : à l'avant de votre ouvrage pour une maille envers et à l'arrière de votre ouvrage pour une maille endroit.*

Rangs 11, 13 et 15 : tricotez 6 mailles à l'endroit.

\*Tricotez 2 mailles à l'envers, 4 mailles à l'endroit, 2 mailles à l'envers et 2 mailles à l'endroit\*. Répétez de \* à \* encore 2 fois. Tricotez 4 mailles à l'endroit.

4. Répétez du rang 7 au rang 18 jusqu'à atteindre le rang 90.

5. Rangs 91 et 92 : tricotez en point jersey avec un bord en point mousse de la manière suivante :

Rang 91 : tricotez toutes les mailles à l'endroit.

Rang 92 : tricotez 4 mailles à l'endroit, 32 mailles à l'envers et 4 mailles à l'endroit.

6. Rangs 93 à 98 : tricotez en point mousse.

7. Rabattez toutes les mailles.

## COMMENT FINIR ET UNIR SON PROJET

Une fois le projet tricoté, vous aurez une pièce comme celle qui est indiquée sur le schéma.

Pour terminer, faites un nœud et à l'aide de l'aiguille à coudre camouflez les fils restants entre les mailles tricotées. Lorsque vous aurez camouflé plusieurs centimètres, coupez les fils à ras du tricot.

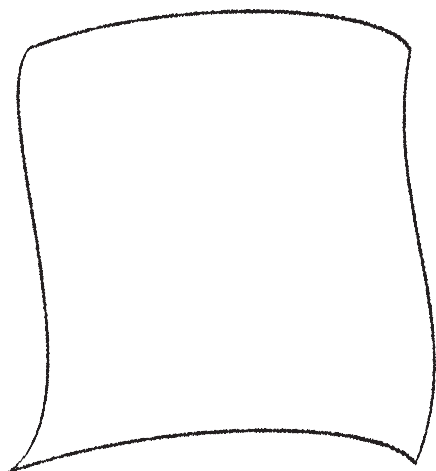

### CUSTOMISEZ !

Personnalisez votre pièce avec des broches etc... Envoyez-nous vos photos via Instagram avec le hashtag **#weareknitters** et **#no2blanket** !



# Ranta Scarf

*Scarf: /ˈskɑːrf/ plural scarves  
'skärvz\ or carfs.*

*A length or square of fabric worn  
around the neck or head.*

*Origin: Mid 16th century: probably  
based on Old Northern French  
escharpe, probably identical with Old  
French escharpe 'pilgrim's bag'.*



**we are knitters**

## NOS VIDÉOS

Dans la section vidéos du site web [weareknitters.com](http://weareknitters.com), vous trouverez plusieurs vidéos qui vous aideront à réaliser votre projet de tricot ou crochet. Sur le blog, vous trouverez de nombreuses astuces et conseils qui vous aideront à améliorer votre technique et vous mettre à jour sur toutes nos nouveautés. Si vous n'êtes pas convaincu par l'aide apportée, vous pouvez toujours nous contacter directement en nous écrivant à [info@weareknitters.com](mailto:info@weareknitters.com) et nous vous répondrons dans les plus brefs délais.

## SCHÉMA ET MESURES

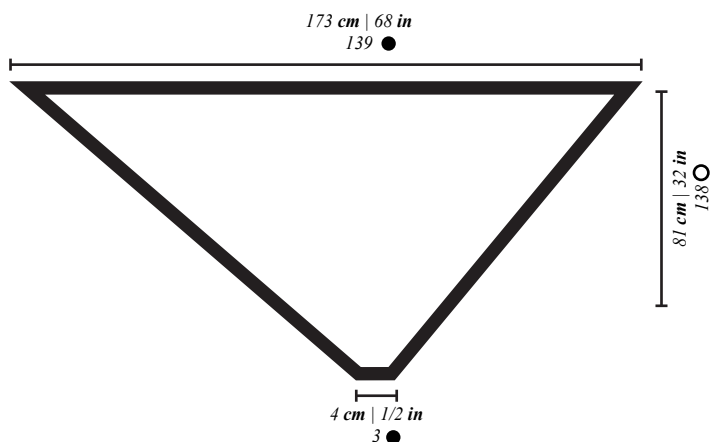

● Mailles

○ Rangs

Note : le haut de l'écharpe ne coïncide pas avec le centre de la pièce, étant donné qu'il est légèrement décalé sur le côté.

Note : les mesures sont approximatives, le patron n'est pas réalisé à échelle.

# ÉCHANTILLON DE TENSION

Prenez votre temps pour en gagner par la suite ! Cela vous prend seulement 10 minutes de réaliser votre échantillon alors qu'ajuster votre pièce peut vous prendre des heures ou plusieurs jours, notamment si vous devez tout recommencer de zéro.

L'échantillon de tension vous donne des indications sur la tension recommandée pour mener à bien votre projet. Il est particulièrement important de faire un échantillon de 10x10 cm, où vous pouvez compter le nombre de rangs et de mailles pour s'assurer que la tension est la bonne. Avec cette méthode, vos mesures correspondront à celles indiquées dans le patron.

Si l'échantillon est plus petit que recommandé, essayez de tricotez un peu moins tendu. Si votre échantillon est plus large, tricotez plus tendu.

Pour finir, le tricot c'est un art à part entière, pas une science exacte, il est donc normal qu'il ait une différence de 1 à 3 cm à la fin.

Vous trouverez plus d'informations sur la création d'un échantillon pour l'échelle des points sur notre blog : "COMMENT MESURER UN ÉCHANTILLON DE TENSION EN TRICOT" sur notre site [www.weareknitters.com](http://www.weareknitters.com)

## TRICOTEZ L'ÉCHANTILLON DE TENSION :

*POINT AJOURÉ  
EN DIAGONAL*

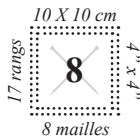

## VOUS AUREZ BESOIN DE :

- 4 pelotes de 100 grammes de Laine Fine de We Are Knitters
- Une paire d'aiguilles de 8 mm / 11 US / 0 UK
- Une aiguille à coudre pour assembler et coudre la pièce

Voici les points et techniques utilisés pour réaliser ce projet :

- |                                 |                         |
|---------------------------------|-------------------------|
| 1. Monter des mailles           | 6. Rabattre avec 1 jeté |
| 2. Point ajouré en diagonal     | 7. Terminer l'ouvrage   |
| 3. Faire 1 jeté*                | 8. Faire des franges    |
| 4. Tricoter 2 mailles ensemble* |                         |
| 5. Rabattre des mailles         |                         |

## AVEZ-VOUS BESOIN D'AIDE ?

La plupart des tutoriels vidéos de ces points et techniques sont disponibles sur notre site web . N'hésitez pas à les consulter et pratiquer.

[weareknitters.com](http://weareknitters.com)

\*Ces techniques sont expliquées dans l'introduction.



Vous trouverez tous les schémas et les mesures sur la page 9.

## INTRODUCTION

Ce projet se tricote en une seule pièce et dans sa largeur.

Avant de commencer, il convient de connaître les techniques suivantes :

**Faire 1 jeté :** pour faire 1 jeté, entourez le fil autour de l'aiguille droite en passant le fil arrière à l'avant du projet et par-dessus l'aiguille.

**Tricoter 2 mailles ensemble :** tricotez 2 mailles ensemble comme s'il s'agissait d'une seule et même maille.

# COMMENCEZ À TRICOTER

1. Montez 3 mailles sur une des aiguilles en bois.

2. Rangs 1 à 138 : tricotez en point ajouré en diagonal, en tenant compte des augmentations indiquées ci-dessous :

Rang 1 : tricotez toutes les mailles à l'endroit.

Rangs 2 et tous les rangs pairs : tricotez toutes les mailles à l'envers.

Rang 3 : tricotez 1 maille endroit, faites 1 jeté, tricotez 1 maille endroit, faites 1 jeté et tricotez 1 maille endroit. À la fin du rang, vous aurez un total de 5 mailles.

Rang 5 : tricotez 1 maille endroit, faites 1 jeté, tricotez 1 maille endroit, faites 1 jeté, tricotez 2 mailles ensemble à l'endroit, faites 1 jeté et tricotez 1 maille endroit. À la fin du rang, vous aurez un total de 7 mailles.

Rang 7 et tous les rangs impairs : tricotez 1 maille endroit, faites 1 jeté, tricotez 1 maille endroit. \*Faites 1 jeté et tricotez 2 mailles ensemble à l'endroit\*. Répétez de \* à \* jusqu'à ce qu'il ne reste que 1 maille. Faites 1 jeté et tricotez 1 maille endroit. À la fin du rang 138, vous aurez un total de 139 mailles.

3. Rabattez toutes les mailles avec 1 jeté comme suit : rabattez 7 mailles à l'endroit, faites 1 jeté et rabattez-le. Répétez cette opération jusqu'à ce qu'il ne reste que 6 mailles. Rabattez ces 6 dernières mailles à l'endroit.

## COMMENT FINIR ET UNIR SON PROJET

Une fois votre écharpe tricotée, vous aurez une pièce comme celle qui est indiquée sur le schéma.

Pour terminer faites un nœud et, à l'aide de l'aiguille à coudre, camouflez les fils restants entre les mailles tricotées. Lorsque vous aurez camouflé plusieurs centimètres, coupez les fils à ras du tricot.

### FRANGES

Pour réaliser les franges de votre écharpe, coupez plusieurs fils d'environ 30 cm et nouez-les aux bords latéraux de votre écharpe. Si vous ne savez pas comment faire, n'hésitez pas à consulter le post du blog « COMMENT FAIRE DES FRANGES » que vous trouverez sur notre site web [www.weareknitters.fr](http://www.weareknitters.fr).

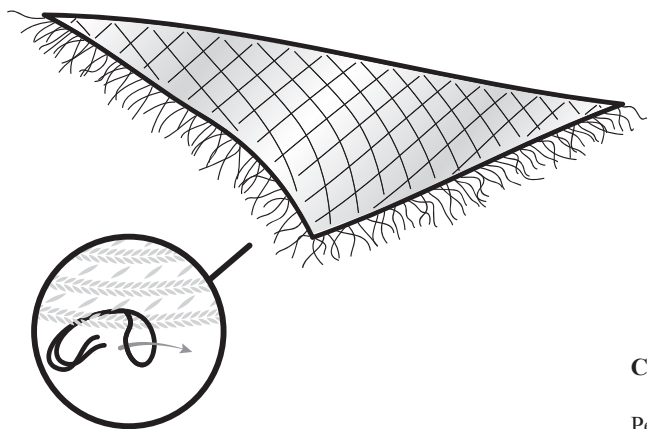

### CUSTOMISEZ !

Personnalisez votre pièce avec des broches etc... Envoyez-nous vos photos via Instagram avec le hashtag **#weareknitters** et **#rantascarf** !

*Sweater / 've  
knit and go  
the up body  
with long sleeves  
over the head  
sweaters, collars,  
mittens, and socks  
knit with  
patterns' Fin  
of sweater 15*

# AXES SWE ATER



**we are knitters**



## NOS VIDÉOS

Dans la section vidéos du site web [weareknitters.com](http://weareknitters.com), vous trouverez plusieurs vidéos qui vous aideront à réaliser votre projet de tricot ou crochet. Sur le blog, vous trouverez de nombreuses astuces et conseils qui vous aideront à améliorer votre technique et vous mettre à jour sur toutes nos nouveautés. Si vous n'êtes pas convaincu par l'aide apportée, vous pouvez toujours nous contacter directement en nous écrivant à [info@weareknitters.com](mailto:info@weareknitters.com) et nous vous répondrons dans les plus brefs délais.

## GUIDE DES TAILLES

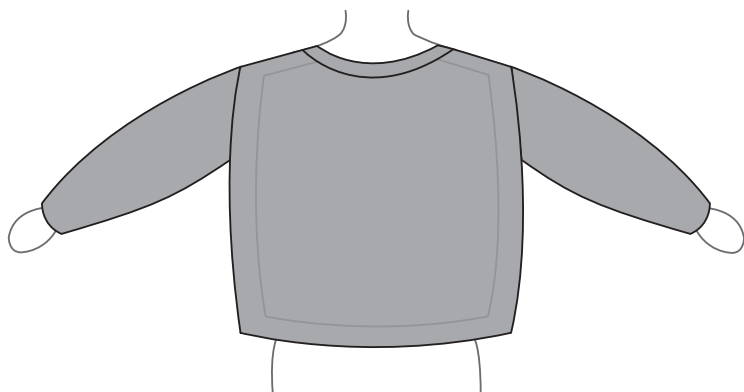
Sur ce patron sont indiquées quatre tailles S [M, L, XL]. Vous pouvez retrouver la taille qui mieux s'adapte à votre corps en regardant les mesures indiquées dans le tableau ci-dessous.



		S	M	L	XL
	cm	82-89	90-97	98-105	106-115
	in	32-35	35-38	38-41	41-45
	cm	90	98	106	116
	in	36	39	42	46

 Tour de poitrine

 Tour actuel du vêtement



# SCHÉMA ET MESURES

## DOS ET DEVANT

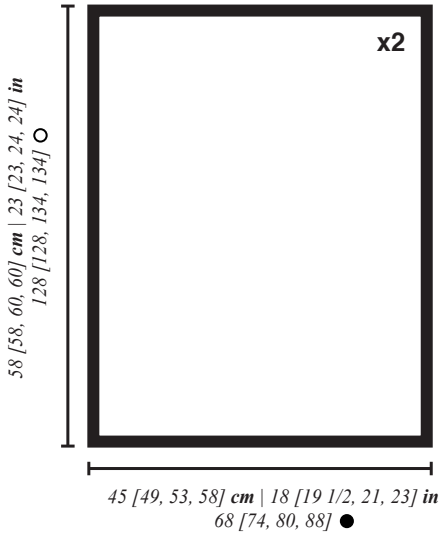

## MANCHES

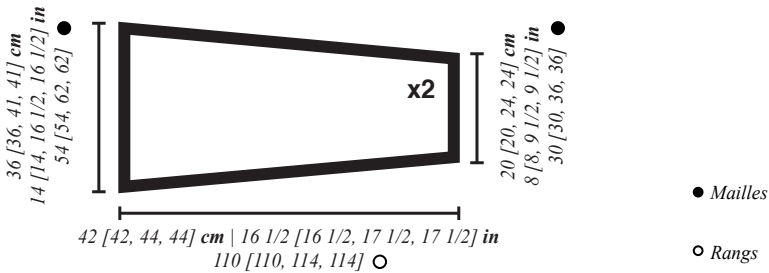

Noté : les mesures sont approximatives, le patron n'est pas réalisé à échelle.

# ÉCHANTILLON DE TENSION

Prenez votre temps pour en gagner par la suite ! Cela vous prend seulement 10 minutes de réaliser votre échantillon alors qu'ajuster votre pièce peut vous prendre des heures ou plusieurs jours, notamment si vous devez tout recommencer de zéro.

L'échantillon de tension vous donne des indications sur la tension recommandée pour mener à bien votre projet. Il est particulièrement important de faire un échantillon de 10x10cm, où vous pouvez compter le nombre de rangs et de mailles pour s'assurer que la tension est la bonne. Avec cette méthode, vos mesures correspondront à celles indiquées dans le patron.

Si l'échantillon est plus petit que recommandé, essayez de tricotez un peu moins tendu. Si votre échantillon est plus large, tricotez plus tendu.

Pour finir, le tricot c'est un art à part entière, pas une science exacte, il est donc normal qu'il ait une différence de 1 à 3 cm à la fin.

Vous trouverez plus d'informations sur la création d'un échantillon pour l'échelle des points sur notre blog: "COMMENT MESURER UN ÉCHANTILLON DE TENSION EN TRICOT" sur notre site [www.weareknitters.com](http://www.weareknitters.com)

## TRICOTEZ L'ÉCHANTILLON DE TENSION :

*POINT JERSEY*

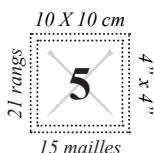

*POINT MOUSSE*

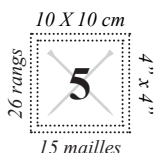

## VOUS AUREZ BESOIN DE :

- 7 [7, 8, 8] pelotes de 100 grammes The Meriwool de We Are Knitters
- Une paire d'aiguilles de 5 mm / 8 US / 6 UK
- Une aiguille à coudre pour assembler et coudre la pièce

Voici les points et techniques utilisés pour réaliser ce projet :

1. Monter des mailles

2. Point mousse

3. Point jersey

4. Rabattre des mailles  
(au milieu du projet)\*

5. Rabattre des mailles

6. Augmentation\*

7. Relever des mailles

8. Point élastique 1x1

9. Coudre

10. Terminer le projet



**AVEZ-VOUS  
BESOIN D'AIDE ?**

La plupart des tutoriels vidéos de ces points et techniques sont disponibles sur notre site web. N'hésitez pas à les consulter et pratiquer.

[weareknitters.com](http://weareknitters.com)

\* Ces techniques sont expliquées en introduction.



Vous trouverez tous les schémas et les mesures sur la page 16.

## INTRODUCTION

Ce projet se tricote en plusieurs parties séparées, le dos, le devant et les deux manches qui, une fois terminées, sont assemblées.

Sur ce patron, quatre tailles S [M, L, XL] sont indiquées. Suivez les instructions correspondantes à la taille que vous souhaitez tricoter sans oublier que le premier chiffre correspond à la taille S, le deuxième à la taille M, le troisième à la taille L et le quatrième à la taille XL. Si vous n'avez qu'un seul chiffre, cela voudra dire qu'il vaut pour toutes les tailles.

Avant de commencer, nous vous conseillons de souligner les chiffres qui correspondent à votre taille pour faciliter la lecture du patron pendant votre travail.

Avant de commencer, il convient de connaître les techniques suivantes :

Rabattre des mailles (au milieu d'un projet) : pour rabattre une maille il faut en tricoter deux. C'est-à-dire, au moment de rabattre une maille, tricotez deux mailles et glissez la première par-dessus la seconde. Pour rabattre une

autre maille, tricotez-en une autre et glissez la deuxième par-dessus la troisième. Et ainsi de suite jusqu'à rabattre le nombre de maille souhaité. Une fois les mailles rabattues, vous n'aurez qu'une maille sur votre aiguille droite.

Lorsque le patron vous indique de rabattre une maille, il faudra donc en tricoter deux.

Augmentation : lorsque vous devrez faire 1 augmentation, prenez le fil qui se trouve entre 2 mailles, placez-le sur l'aiguille en le retournant et tricotez-le comme indiqué.

# COMMENCEZ À TRICOTER

## DOS

1. Montez 68 [74, 80, 88] mailles sur une des aiguilles en bois.

2. Rangs 1 à 6 : tricotez en point mousse, c'est-à-dire, toutes les mailles et tous les rangs à l'endroit.

3. Rangs 7 à 108 [108, 114, 114] : tricotez en point jersey avec un bord en point mousse, c'est-à-dire :

Rangs impairs : tricotez toutes les mailles à l'endroit.

Rangs pairs : tricotez 9 [10, 11, 12] mailles endroit, 50 [54, 58, 64] mailles envers et 9 [10, 11, 12] mailles endroit.

4. Rangs 109 [109, 115, 115] à 120 [120, 126, 126] : tricotez en tenant compte des changements de point suivants :

Rangs impairs : tricotez toutes les mailles à l'endroit.

Rang 110 [110, 116, 116] : tricotez 14 [15, 16, 17] mailles endroit, 40 [44, 48, 54] mailles envers et 14 [15, 16, 17] mailles endroit.

Rang 112 [112, 118, 118] : tricotez 19 [20, 21, 22] mailles endroit, 30 [34, 38, 44] mailles envers et 19 [20, 21, 22]

mailles endroit.

Rang 114 [114, 120, 120] : tricotez 24 [25, 26, 27] mailles endroit, 20 [24, 28, 34] mailles envers et 24 [25, 26, 27] mailles endroit.

Rang 116 [116, 122, 122] : tricotez 29 [30, 31, 32] mailles endroit, 10 [14, 18, 24] mailles envers et 29 [30, 31, 32] mailles endroit.

Rang 118 [118, 124, 124] et 120 [120, 126, 126] : tricotez toutes les mailles à l'endroit.

5. Nous allons maintenant diviser votre projet en deux parties pour créer le col. Pour cela, tricotez du rang 121 [121, 127, 127] au rang 128 [128, 134, 134] en point mousse en tenant compte des diminutions suivantes :

Rang 121 [121, 127, 127] : tricotez 28 [31, 32, 36] mailles endroit. Rabattez 12 [12, 16, 16] mailles et tricotez le reste du rang à l'endroit.

Votre projet est maintenant divisé en deux. Laissez les 28 [31, 32, 36] mailles en attente, vous les tricotez plus tard.

Rang 122 [122, 128, 128] et le reste des rangs pairs : tricotez toutes les mailles à l'endroit.

Rang 123 [123, 129, 129] : rabattez 3 mailles et tricotez le reste du rang à l'endroit. Vous aurez un total de 25 [28, 29, 33] mailles.

Rang 125 [125, 131, 131] : rabattez 2 mailles et tricotez le reste du rang à l'endroit. Vous aurez un total de 23 [26, 27, 31] mailles.

Rang 127 [127, 133, 133] : rabattez 1 maille et tricotez le reste du rang à l'endroit. Vous aurez un total de 22 [25, 26, 30] mailles.

6. Rabattez les 22 [25, 26, 30] mailles et récupérez les 28 [31, 32, 36] autres que vous aviez en attente. Tricotez du rang 122 [122, 128, 128] au rang 128 [128, 134, 134] en suivant les instructions suivantes.

Rang 122 [122, 128, 128] : rabattez 3 mailles et tricotez le reste du rang à l'endroit. Vous aurez un total de 25 [28, 29, 33] mailles.

Rang 123 [123, 129, 129] et le reste des rangs impairs : tricotez toutes les mailles à l'endroit.

Rang 124 [124, 130, 130] : rabattez 2 mailles et tricotez le reste du rang à l'endroit. Vous aurez un total de 23 [26, 27, 31] mailles.

Rang 126 [126, 132, 132] : rabattez 1 maille et tricotez le reste du rang à l'endroit. Vous aurez un total de 22 [25, 26, 30] mailles.

Rang 128 [128, 134, 134] : tricotez toutes les mailles à l'endroit.

7. Rabattez toutes les mailles.

## DEVANT

1. Répétez les étapes 1, 2 et 3 du dos.

2. Nous allons maintenant diviser le projet en deux pour créer le col. Pour cela, tricotez du rang 109 [109, 115, 115] au rang 128 [128, 134, 134] en point jersey avec mousse en tenant compte des diminutions suivantes :

Rang 109 [109, 115, 115] : tricotez 28 [31, 32, 36] mailles endroit. Rabattez 12 [12, 16, 16] mailles et tricotez le reste du rang à l'endroit.

Le projet est à présent divisé en deux. Laissez les 28 [31, 32, 36] mailles en attente. Vous les tricotez plus tard. Rang 110 [110, 116, 116] :

tricotez 14 [15, 16, 17] mailles à l'endroit et le reste des mailles à l'envers.

Rang 111 [111, 117, 117] : rabattez 3 mailles et tricotez le reste du rang à l'endroit. Vous aurez un total de 25 [28, 29, 33] mailles.

Rang 112 [112, 118, 118] : tricotez 19 [20, 21, 22] mailles à l'endroit et le reste des mailles à l'envers.

Rang 113 [113, 119, 119] : rabattez 2 mailles et tricotez le reste du rang à l'endroit. Vous aurez un total de 23 [26, 27, 31] mailles.

Rang 114 [114, 120, 120] : tricotez 23 [25, 26, 27] mailles à l'endroit et 0 [1, 1, 4] maille(s) à l'envers.

Rang 115 [115, 121, 121] : rabattez 1 maille et tricotez le reste du rang à l'endroit. Vous aurez un total de 22 [25, 26, 30] mailles.

Rangs 116 [116, 122, 122] à 128 [128, 134, 134] : tricotez toutes les mailles à l'endroit.

3. Rabattez les 22 [25, 26, 30] mailles et récupérez les 28 [31, 32, 36] mailles laissées en attente. Tricotez du rang 110

[110, 116, 116] au rang 128 [128, 134, 134] en suivant les instructions suivantes.

Rang 110 [110, 116, 116] : rabattez 3 mailles. Tricotez 10 [12, 12, 15] mailles envers et le reste du rang à l'endroit. Vous aurez un total de 25 [28, 29, 33] mailles.

Rang 111 [111, 117, 117] et le reste des rangs impairs : tricotez toutes les mailles à l'endroit.

Rang 112 [112, 118, 118] : rabattez 2 mailles, tricotez 3 [5, 5, 8] mailles envers et le reste du rang à l'endroit. Vous aurez un total de 23 [26, 27, 31] mailles.

Rang 114 [114, 120, 120] : rabattez 1 maille, tricotez 0 [0, 0, 2] maille(s) à l'envers et le reste des mailles à l'endroit. Vous aurez un total de 22 [25, 26, 30] mailles.

Rang 116 [116, 122, 122] et le reste des rangs pairs : tricotez toutes les mailles à l'endroit.

4. Rabattez toutes les mailles.

## MANCHES

Suivez deux fois les instructions suivantes pour tricoter les deux manches.

1. Montez 30 [30, 36, 36] mailles sur une des aiguilles en bois.
2. Rangs 1 à 110 [110, 114, 114] : tricotez en point mousse en tenant compte des

augmentations suivantes :

Rang 1 et tous les rangs non indiqués : tricotez toutes les mailles à l'endroit.

- Rangs 11 [11, 11, 11], 19 [19, 19, 19], 27 [27, 27, 27], 35 [35, 35, 35], 43 [43, 43, 43], 51 [51, 51, 51], 59 [59, 59, 59], 67 [67, 67, 67], 75 [75, 75, 75], 83 [83, 83, 83], 91 [91, 91, 91], 99 [99, 99, 99]

et 0 [0, 107, 107] : tricotez 2 mailles endroit, faites 1 augmentation, tricotez le reste des mailles à l'endroit jusqu'à ce qu'il n'en reste que 2, faites 1 augmentation et tricotez 2 mailles endroit. À la fin du rang 99 [99, 107, 107] vous aurez un total de 54 [54, 62, 62] mailles.

3. Rabattez toutes les mailles.

## COMMENT FINIR ET UNIR SON PROJET

Nous allons maintenant former le col. Pour cela :

1. Enfilez un fil sur l'aiguille à coudre avec un fil de la même laine et cousez l'une des deux épaules. Pour cela, contre posez le devant et le dos en veillant à bien garder le recto vers l'intérieur et le verso vers l'extérieur. Cousez 22 [25, 26, 30] mailles sur l'une des deux épaules, faites un nœud et laissez en attente l'aiguille à coudre.

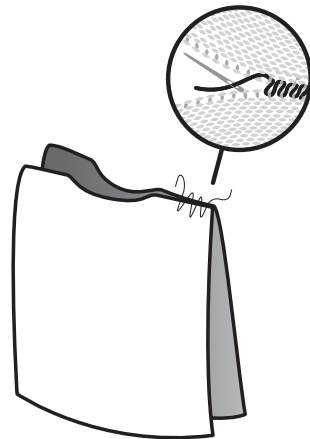

2. Reprenez les aiguilles à tricoter et relevez autour du col 78 [78, 86, 86] mailles (54 [54, 58, 58] du devant et 24 [24, 28, 28] du dos).

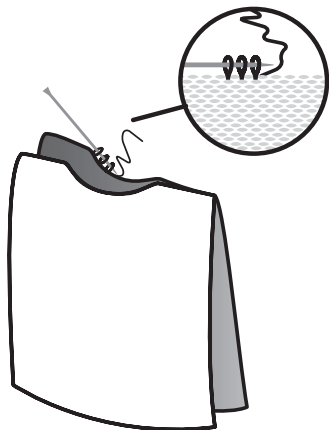

3. Avec les mailles relevées, tricotez 4 rangs en point élastique 1x1, c'est-à-dire, tricotez en alternant 1 maille endroit suivie de 1 maille envers jusqu'à la fin du rang\* et jusqu'à arriver au rang 4.

4. Rabattez toutes les mailles.

5. À l'aide de l'aiguille à coudre, cousez le col qui dépasse et l'autre épaule de la même façon que pour la première.

N'hésitez pas à compléter ces instructions avec le tutoriel "COMMENT RELEVER DES MAILLES POUR REALISER MANCHES ET COLS SUR LES PULLS" que vous trouverez sur le blog de notre web [www.weareknitters.com](http://www.weareknitters.com).

6. Assemblez ensuite une manche au pull en faisant coïncider le centre de la manche avec la couture de l'épaule. Refaites la même chose avec l'autre manche.

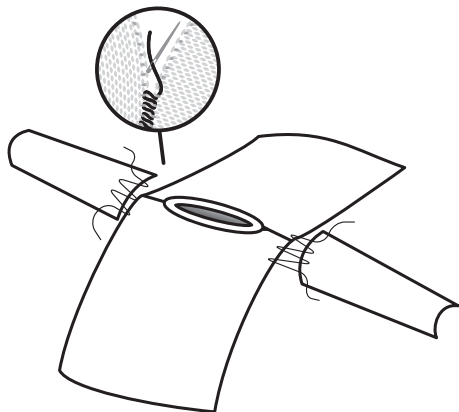

7. Enfin, cousez les coutures latérales du corps et les manches.

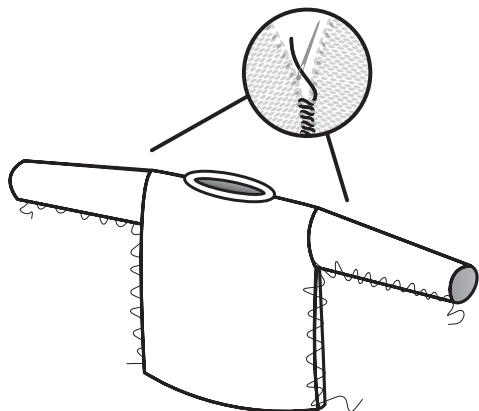

8. Pour terminer, faites un nœud et à l'aide de l'aiguille à coudre camoufflez les fils restants entre les mailles tricotées. Lorsque vous aurez camouflé plusieurs centimètres, coupez les fils à ras.

N'hésitez pas à compléter ces instructions avec le tutoriel "COMMENT FAIRE UNE COUTURE INVISIBLE" que vous trouverez sur le blog de notre site web [www.weareknitters.com](http://www.weareknitters.com).

## **CUSTOMISEZ !**

Personnalisez votre pièce avec des broches etc... Envoyez-nous vos photos via Instagram avec le hashtag **#weareknitters** et **#axessweater!**



# Pillow No. 11

*pil·low (pīl'ō)*

*n.*

*A cloth case stuffed with something soft, such as down, feathers, or foam rubber; used to cushion a part of the body, especially the head during sleep.*



**we are knitters**

## NOS VIDÉOS

Dans la section vidéos du site web [weareknitters.com](http://weareknitters.com), vous trouverez plusieurs vidéos qui vous aideront à réaliser votre projet de tricot ou crochet. Sur le blog, vous trouverez de nombreuses astuces et conseils qui vous aideront à améliorer votre technique et vous mettre à jour sur toutes nos nouveautés. Si vous n'êtes pas convaincu par l'aide apportée, vous pouvez toujours nous contacter directement en nous écrivant à [info@weareknitters.com](mailto:info@weareknitters.com) et nous vous répondrons dans les plus brefs délais.

## SCHÉMA ET MESURES

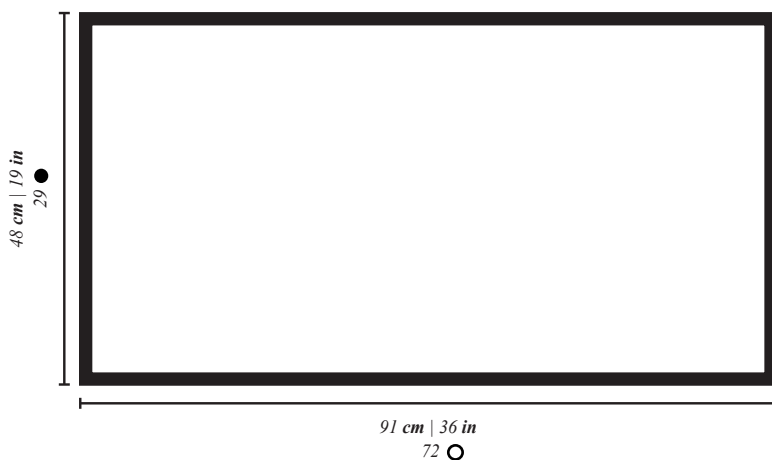

● Mailles

○ Rangs

*Note : les mesures sont approximatives, le patron n'est pas réalisé à échelle.*

# ÉCHANTILLON DE TENSION

Prenez votre temps pour en gagner par la suite ! Cela vous prend seulement 10 minutes de réaliser votre échantillon alors qu'ajuster votre pièce peut vous prendre des heures ou plusieurs jours, notamment si vous devez tout recommencer de zéro.

L'échantillon de tension vous donne des indications sur la tension recommandée pour mener à bien votre projet. Il est particulièrement important de faire un échantillon de 10x10 cm, où vous pouvez compter le nombre de rangs et de mailles pour s'assurer que la tension est la bonne. Avec cette méthode, vos mesures correspondront à celles indiquées dans le patron.

Si l'échantillon est plus petit que recommandé, essayez de tricotez un peu moins tendu. Si votre échantillon est plus large, tricotez plus tendu.

Pour finir, le tricot c'est un art à part entière, pas une science exacte, il est donc normal qu'il ait une différence de 1 à 3 cm à la fin.

Vous trouverez plus d'informations sur la création d'un échantillon pour l'échelle des points sur notre blog : "COMMENT MESURER UN ÉCHANTILLON DE TENSION EN TRICOT" sur notre site [www.weareknitters.com](http://www.weareknitters.com)

## TRICOTEZ L'ÉCHANTILLON DE TENSION :

*POINT JERSEY ENVERS*



## VOUS AUREZ BESOIN DE :

- 2 pelotes de 200 grammes de Grosse laine de We Are Knitters
- Une paire d'aiguilles de 15 mm / 19 US
- Une aiguille à coudre pour assembler et coudre la pièce

Voici les points et techniques utilisés pour réaliser ce projet :

1. Monter des mailles
2. Point jersey envers
3. Point de riz
4. Rabattre des mailles
5. Coudre et assembler des pièces
6. Terminer le projet

 **AVEZ-VOUS  
BESOIN D'AIDE ?**

La plupart des tutoriels vidéos de ces points et techniques sont disponibles sur notre site web . N'hésitez pas à les consulter et pratiquer.

[weareknitters.com](http://weareknitters.com)



Vous trouverez tous les schémas et les mesures sur la page 25.

## INTRODUCTION

Ce projet se tricote en une seule pièce, ensuite elle sera pliée et assemblée.

# COMMENCEZ À TRICOTER

1. Montez 29 mailles sur une des aiguilles en bois.

2. Rangs 1 à 72 : tricotez en point jersey envers avec du point de riz de la façon suivante :

Rang 1 : \*tricotez 2 mailles à l'envers, 1 maille à l'endroit, 1 maille à l'envers, 1 maille à l'endroit, 2 mailles à l'envers, 1 maille à l'endroit, 2 mailles à l'envers, 1 maille à l'endroit, 1 maille à l'envers, 1 maille à l'endroit et 1 maille à l'envers\*. Répétez de \* à \* encore 1 fois et tricotez 1 maille à l'envers.

Rang 2 : \*tricotez 1 maille à l'endroit, 1 maille à l'envers, 1 maille à l'endroit, 1 maille à l'envers, 3 mailles à l'endroit, 1 maille à l'envers, 3 mailles à l'endroit, 1 maille à l'envers, 1 maille à l'endroit et 1 maille à l'envers\*. Répétez de \* à \* jusqu'à ce qu'il ne reste plus que 1 maille et tricotez-la à l'endroit.

Rang 3 : tricotez 2 mailles à l'envers. \*Tricotez 1 maille à l'endroit, 4 mailles à l'envers, 1 maille à l'endroit, 4 mailles à l'envers, 1 maille à l'endroit et 1 maille à l'envers\*. Tricotez 1 maille à l'endroit et 1 maille à l'envers. Répétez de \* à \* jusqu'à ce qu'il ne reste plus que 1 maille et tricotez-la à l'envers.

Rang 4 : \*tricotez 1 maille à l'endroit, 1 maille à l'envers, 5 mailles à l'endroit, 1 maille à l'envers, 5 mailles à l'endroit et 1 maille à l'envers\*. Répétez de \* à \* jusqu'à ce qu'il ne reste plus que 1 maille et tricotez-la à l'endroit.

Rang 5 : tricotez 1 maille à l'envers. \*Tricotez 6 mailles à l'envers et 1 maille à l'endroit\*. Répétez de \* à \* encore 2 fois. Tricotez 7 mailles à l'envers.

Rang 6 : tricotez 1 maille à l'endroit. \*Tricotez 6 mailles à l'endroit et 1 maille à l'envers\*. Répétez de \* à \* encore 2 fois. Tricotez 7 mailles à l'endroit.

Rang 7 : tricotez 1 maille à l'envers. \*Tricotez 5 mailles à l'envers, 1 maille à l'endroit, 1 maille à l'envers, 1 maille à l'endroit et 5 mailles à l'envers\*. Tricotez 1 maille à l'endroit. Répétez de \* à \* jusqu'à ce qu'il ne reste plus que 1 maille et tricotez-la à l'envers.

Rang 8 : tricotez 1 maille à l'endroit. \*Tricotez 4 mailles à l'endroit, 1 maille à l'envers, 1 maille à l'endroit, 1 maille à l'envers, 1 maille à l'endroit, 1 maille à l'envers et 4 mailles à l'endroit\*. Tricotez 1 maille à l'envers. Répétez de \* à \* jusqu'à ce qu'il ne reste plus que 1 maille et tricotez-la à l'endroit.

Rang 9 : tricotez 1 maille à l'envers. \*Tricotez 3 mailles à l'envers, 1 maille à l'endroit, 1 maille à l'envers, 1 maille à l'endroit, 1 maille à l'envers, 1 maille à l'endroit, 1 maille à l'envers, 1 maille à l'endroit et 3 mailles à l'envers\*. Tricotez 1 maille à l'endroit. Répétez de

\* à \* jusqu'à ce qu'il ne reste plus que 1 maille et tricotez-la à l'envers.

Rang 10 : tricotez 1 maille à l'endroit. \*Tricotez 2 mailles à l'endroit, 1 maille à l'envers, 1 maille à l'endroit, 1 maille à l'envers, 3 mailles à l'endroit, 1 maille à l'envers, 1 maille à l'endroit, 1 maille à l'envers et 2 mailles à l'endroit\*. Tricotez 1 maille à l'envers. Répétez de \* à \* encore 1 fois et tricotez 1 maille à l'endroit.

Rang 11 : tricotez 1 maille à l'envers. \*Tricotez 3 mailles à l'envers, 1 maille à l'endroit, 1 maille à l'envers, 1 maille à l'endroit, 1 maille à l'envers, 1 maille à l'endroit, 1 maille à l'envers, 1 maille à l'endroit et 3 mailles à l'envers\*. Tricotez 1 maille à l'endroit. Répétez de \* à \* jusqu'à ce qu'il ne reste plus que 1 maille et tricotez-la à l'envers.

Rang 12 : tricotez 1 maille à l'endroit. \*Tricotez 4 mailles à l'endroit, 1

maille à l'envers, 1 maille à l'endroit, 1 maille à l'envers, 1 maille à l'endroit, 1 maille à l'envers et 4 mailles à l'endroit\*. Tricotez 1 maille à l'envers. Répétez de \* à \* encore 1 fois et tricotez 1 maille à l'endroit.

Rang 13 : tricotez 1 maille à l'envers. \*Tricotez 5 mailles à l'envers, 1 maille à l'endroit, 1 maille à l'envers, 1 maille à l'endroit et 5 mailles à l'envers\*. Tricotez 1 maille à l'endroit. Répétez de \* à \* encore 1 fois et tricotez 1 maille à l'envers.

Rang 14 : répétez le rang 6.

Rang 15 : répétez le rang 5.

Rang 16 : \*tricotez 1 maille à l'endroit, 1 maille à l'envers, 5 mailles à l'endroit, 1 maille à l'envers, 5 mailles à l'endroit et 1 maille à l'envers\*. Répétez de \* à \* encore 1 fois et tricotez 1 maille à l'endroit.

Rang 17 : tricotez 1 maille à l'envers. \*Tricotez 1 maille à l'envers, 1 maille

à l'endroit, 4 mailles à l'envers, 1 maille à l'endroit, 4 mailles à l'envers, 1 maille à l'endroit et 1 maille à l'envers\*. Tricotez 1 maille à l'endroit. Répétez de \* à \* encore 1 fois et tricotez 1 maille à l'envers.

Rang 18 : \*tricotez 1 maille à l'endroit, 1 maille à l'envers, 1 maille à l'endroit, 1 maille à l'envers, 3 mailles à l'endroit, 1 maille à l'envers, 3 mailles à l'endroit, 1 maille à l'envers, 1 maille à l'endroit et 1 maille à l'envers\*. Répétez de \* à \* encore 1 fois et tricotez 1 maille à l'endroit.

Répétez du rang 1 au rang 18 jusqu'à atteindre le rang 72.

3. Rabattez toutes les mailles.

# COMMENT FINIR ET UNIR SON PROJET

1. Une fois le projet tricoté, vous aurez une pièce comme celle qui est indiquée sur le schéma. Pliez la pièce en deux de sorte que le recto soit face à vous. À l'aide de l'aiguille à coudre, cousez les côtés latéraux avec une couture en zigzag.

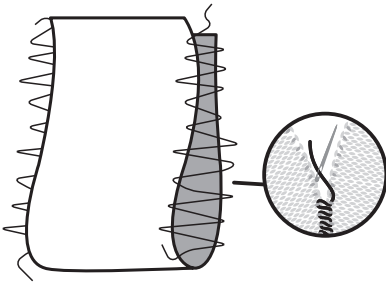

2. Remplissez votre coussin avec du rembourrage ou des restants de laine jusqu'à obtenir la forme désirée.



3. Ensuite cousez la partie supérieure de votre coussin.

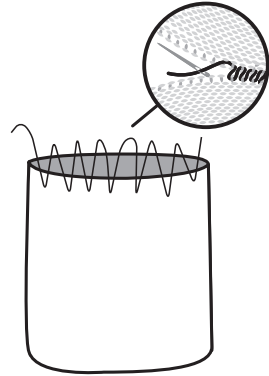

4. Pour terminer, faites un nœud et à l'aide de l'aiguille à coudre camouflez les fils de trafilho restants entre les mailles tricotées. Lorsque vous aurez camouflé plusieurs centimètres, coupez le fil à ras du tricot.

## CUSTOMISEZ !

Personnalisez votre pièce avec des broches etc... Envoyez-nous vos photos via Instagram avec le hashtag **#weareknitters** et **#no1pillow** !

**WAK  
FALL  
WINTER  
E-BOOK**

**we are knitters**



# INDICE

**2** NO. 2 BLANKET

**8** RANTA SCARF

**14** AXES SWEATER

**24** NO. 1 PILLOW

*Blanket: /'blʌŋkɪt/ a large piece of woven or similar material used as a covering on a bed or elsewhere for warmth. Middle English (denoting any woven cloth): Old Northern French from Old French blan 'white', ultimately of Germanic origin.*

# NO.2 BLAN KET



**we are knitters**

## I NOSTRI VIDEO

Nella sezione dedicata ai video del nostro sito, **weareknitters.com**, troverai dei video dettagliati contenenti trucchi e consigli per aiutarti a realizzare i tuoi progetti. Nel nostro blog, troverai dei suggerimenti per migliorare la tecnica, oltre a novità e contenuti extra di WAK. Se hai altri dubbi, puoi contattarci all'indirizzo **info@weareknitters.com** e ti aiuteremo il prima possibile.

## SCHEMA E MISURE

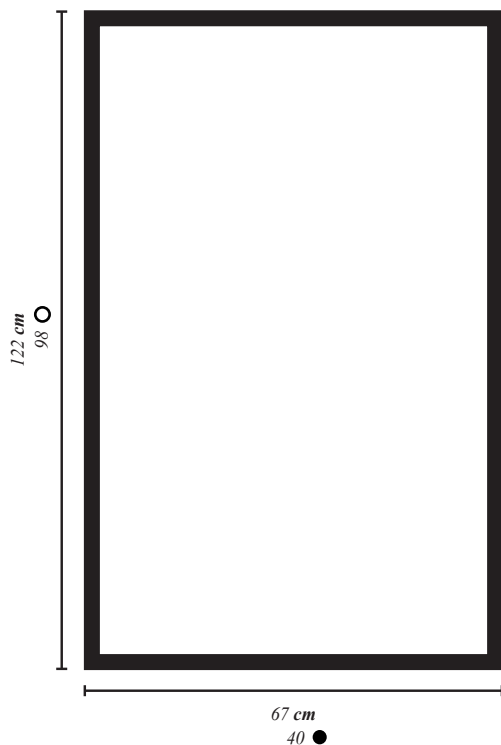

● *Maglie*

○ *Ferri*

*Nota: el esquema es aproximado, el patrón no está hecho a escala. / Nota bene: lo schema non è stato disegnato in scala.*

# TENSIONE

Per risparmiare tempo, dedica un po' di tempo al campione! In 10 minuti puoi realizzare un campione, grazie al quale non dovrai apportare modifiche al capo dopo aver iniziato, le modifiche possono richiedere ore o giornate intere, soprattutto se sei già avanti nella lavorazione.

Fai un campione per riuscire ad arrivare alla tensione indicata per lavorare il capo. È molto importante fare un quadrato di 10x10 cm, poi contare il numero di maglie e ferri per assicurarti di raggiungere la tensione corretta per il progetto. In questo modo, otterrai le misure corrispondenti a quelle dello schema.

Se il campione è più piccolo rispetto alla dimensione consigliata, cerca di lavorare più morbidamente. Se il campione è più grande, cerca di lavorare un po' più stretto.

Ricorda che il lavoro a maglia è un'arte, non una scienza esatta e tu non sei una macchina, quindi è normale avere una variazione di 1-3 cm nel lavoro finito.

Puoi trovare ulteriori informazioni sulla mostra del campione nel blog del nostro sito [weareknitters.com](http://weareknitters.com), consultando l'articolo "COME MISURARE UN CAMPIONE DI TENSIONE".

## REALIZZA IL CAMPIONE A:

*MAGLIA RASATA*



## IL KIT COMPRENDE:

- 4 gomitoli di The Wool da 200 grammi di We Are Knitters.
- Un paio di ferri calibro 15 mm / 19 US.
- Un ago da lana per finire e cucire i pezzi.
- L'etichetta We Are Knitters da applicare al capo finito.
- Questo pattern da seguire.

# TECNICHE E VIDEO NECESSARI

Livello Facile

Qui trovi un elenco dei punti e delle tecniche utilizzati per questo progetto:

- |   |                          |
|---|--------------------------|
| 1. Avviare le maglie                      | 6. Intrecciare le maglie |
| 2. Maglia legaccio                        | 7. Rifinire              |
| 3. Maglia a diritto                       |                          |
| 4. Lavorare le maglie come si presentano* |                          |
| 5. Lavorare a rovescio                    |                          |

\* Questa tecnica è spiegata nell'introduzione

 **HAI BISOGNO DI AIUTO?**

Sul nostro sito puoi trovare i tutorial relativi a molti di questi punti e tecniche. Non aspettare: guardali ed esercitati.

**[weareknitters.com](http://weareknitters.com)**



Puoi trovare tutti gli schemi e le misure a pagina 5.

## INTRODUZIONE

Questo capo si lavora in un unico pezzo e in larghezza.

Prima di iniziare, è importante conoscere la seguente tecnica:

**Lavorare le maglie come si presentano:** lavora tutte le maglie come si presentano, e cioè lavora a diritto le maglie che sono a diritto e a rovescio le maglie che sono a rovescio.

## COMINCIAMO

1. Avvia 40 maglie su uno dei ferri di legno.

2. Lavora dal ferro 1 al ferro 6 a maglia legaccio, e cioè lavora tutte le maglie e tutti i ferri a diritto.

3. Lavora dal ferro 7 al ferro 90 a maglia rasata con quadri, e cioè:

Ferro 7: lavora tutte le maglie a diritto.

Ferro 8 e tutti i ferri pari: lavora 4 maglie a diritto. Lavora il resto delle maglie come si presentano finché non rimangono 4 maglie e lavorale a diritto.

Ferri 9 e 17: lavora 6 maglie a diritto. \*Lavora 8 maglie a rovescio e 2 maglie a diritto\*. Ripeti da \* a \* altre 2 volte. Lavora 4 maglie a diritto.

*\*NOTA BENE: quando lavori nello stesso ferro una maglia a diritto seguita da una a rovescio (o viceversa), devi cambiare posizione al filato che stai usando. Metti il filato davanti al lavoro per fare la maglia a rovescio e portalo dietro al lavoro quando lavori la maglia a diritto.*

Ferri 11, 13 e 15: lavora 6 maglie a diritto. \*Lavora 2 maglie a rovescio, 4 maglie a diritto, 2 maglie a rovescio e 2 maglie a diritto.\* Ripeti da \* a \* altre 2 volte. Lavora 4 maglie a diritto.

4. Ripeti dal ferro 7 al ferro 18 fino ad arrivare al ferro 90.

5. Lavora i ferri 91 e 92 a maglia rasata con un bordo a maglia legaccio, come

indicato di seguito:

Ferro 91: lavora tutte le maglie a diritto.

Ferro 92: lavora 4 maglie a diritto, 32 maglie a rovescio e 4 maglie a diritto.

6. Lavora dal ferro 93 al ferro 98 a maglia legaccio.

7. Intreccia tutte le maglie.

## UNIRE E RIFINIRE

Una volta terminato, il tuo progetto avrà un aspetto simile a quella indicata nel disegno.

Per rifinire, fai un nodo e nascondi i fili di lana restanti inserendoli tra le maglie del lavoro, con l'aiuto dell'ago da lana.

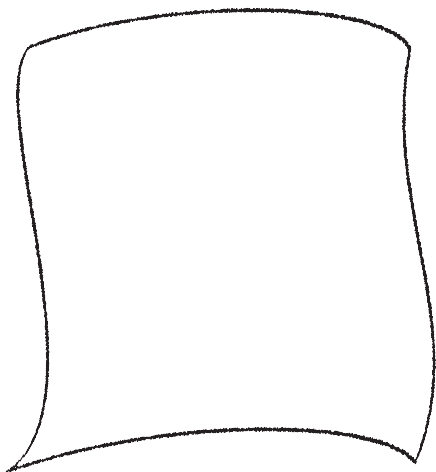

### METTICI DEL TUO!

Una volta terminato il lavoro a maglia, personalizza il capo con spille, bottoni, e così via. Divertiti! Fotografa il tuo capo e condividilo via Instagram con gli hashtag **#weareknitters** & **#no2blanket!**

# Ranta Scarf

*Scarf: /ˈskɑːrf/ plural scarves  
'skärvz\ or carfs.*

*A length or square of fabric worn  
around the neck or head.*

*Origin: Mid 16th century: probably  
based on Old Northern French  
escharpe, probably identical with Old  
French escharpe 'pilgrim's bag'.*



**we are knitters**



## I NOSTRI VIDEO

Nella sezione dedicata ai video del nostro sito, [weareknitters.com](http://weareknitters.com), troverai dei video dettagliati contenenti trucchi e consigli per aiutarti a realizzare i tuoi progetti. Nel nostro blog, troverai dei suggerimenti per migliorare la tecnica, oltre a novità e contenuti extra di WAK. Se hai altri dubbi, puoi contattarci all'indirizzo [info@weareknitters.com](mailto:info@weareknitters.com) e ti aiuteremo il prima possibile.

## SCHEMA E MISURE

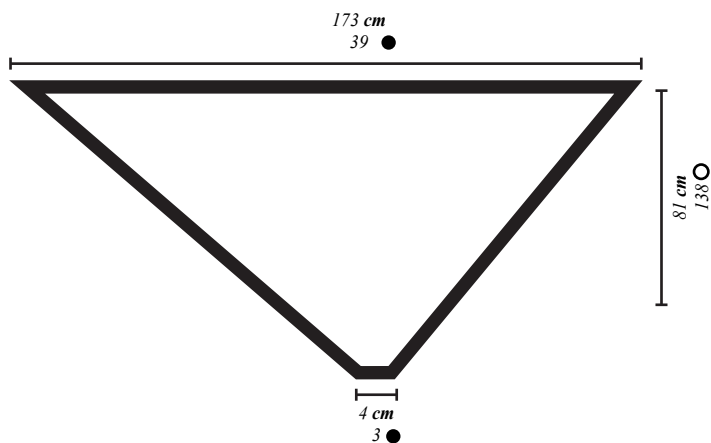

● Maglie

○ Ferri

Il vertice della sciarpa non coincide con il suo centro, ma è leggermente spostato su un lato.

*Nota: el esquema es aproximado, el patrón no está hecho a escala. / Nota bene: lo schema non è stato disegnato in scala.*

# TENSIONE

Per risparmiare tempo, dedica un po' di tempo al campione! In 10 minuti puoi realizzare un campione, grazie al quale non dovrai apportare modifiche al capo dopo aver iniziato, le modifiche possono richiedere ore o giornate intere, soprattutto se sei già avanti nella lavorazione.

Fai un campione per riuscire ad arrivare alla tensione indicata per lavorare il capo. È molto importante fare un quadrato di 10x10 cm, poi contare il numero di maglie e ferri per assicurarti di raggiungere la tensione corretta per il progetto. In questo modo, otterrai le misure corrispondenti a quelle dello schema.

Se il campione è più piccolo rispetto alla dimensione consigliata, cerca di lavorare più morbidamente. Se il campione è più grande, cerca di lavorare un po' più stretto.

Ricorda che il lavoro a maglia è un'arte, non una scienza esatta e tu non sei una macchina, quindi è normale avere una variazione di 1-3 cm nel lavoro finito.

Puoi trovare ulteriori informazioni sulla mostra del campione nel blog del nostro sito [weareknitters.com](http://weareknitters.com), consultando l'articolo "COME MISURARE UN CAMPIONE DI TENSIONE".

## REALIZZA IL CAMPIONE A:

*PUNTO RETE  
DIAGONALE*

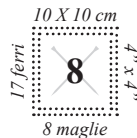

## IL KIT COMPRENDE:

- 4 gomitolini di Lana fine da 100 grammi di We Are Knitters.
- Un paio di ferri calibro 8 mm / 11 US / 0 UK.
- Un ago da lana per finire e cucire i pezzi.
- L'etichetta We Are Knitters da applicare al capo finito.
- Questo pattern da seguire.

Qui trovi un elenco dei punti e delle tecniche utilizzati per questo progetto:

- |                               |                            |
|-------------------------------|----------------------------|
| 1. Avviare le maglie          | 6. Intrecciare con gettato |
| 2. Punto rete diagonale       | 7. Rifinire                |
| 3. Fare un gettato*           | 8. Fare frange             |
| 4. Lavorare 2 maglie insieme* |                            |
| 5. Intrecciare le maglie      |                            |

 **HAI BISOGNO DI AIUTO?**

Sul nostro sito puoi trovare i tutorial relativi a molti di questi punti e tecniche. Non aspettare: guardali ed esercitati.

[weareknitters.com](http://weareknitters.com)

\* Queste tecniche vengono spiegate nell'introduzione



Puoi trovare tutti gli schemi e le misure a pagina 5.

## INTRODUZIONE

Questo capo si realizza in un unico pezzo nel senso della larghezza.

Per realizzare questo progetto devi conoscere le tecniche che seguono

**Gettato:** per fare un gettato, avvolgi il filo attorno al ferro di destra dal dietro al davanti e sopra il ferro.

**Lavorare 2 maglie insieme:** lavora due maglie insieme come se fossero una maglia soltanto.

# COMINCIAMO

1. Avvia 3 maglie su uno dei ferri di legno.

2. Lavora dal ferro 1 al ferro 138 a punto rete diagonale, considerando i seguenti aumenti.

Ferro 1: lavora tutte le maglie a diritto.

Ferro 2 e tutti i ferri pari: lavora tutte le maglie a rovescio.

Ferro 3: lavora 1 maglia a diritto, fai 1 gettato, lavora 1 maglia a diritto, fai 1 gettato e lavora 1 maglia a diritto. Alla fine del ferro avrai un totale di 5 maglie.

Ferro 5: lavora 1 maglia a diritto, fai 1 gettato, lavora 1 maglia a diritto, fai 1 gettato, lavora 2 maglie insieme a diritto, fai 1 gettato e lavora 1 maglia a diritto. Alla fine del ferro avrai un totale di 7 maglie.

Ferri 7 e tutti i ferri dispari: lavora 1 maglia a diritto, fai 1 gettato, lavora 1 maglia a diritto.

\*Fai 1 gettato e lavora 2 maglie insieme a diritto\*. Ripeti da \* a \* finché non rimane 1 maglia. Fai 1 gettato e lavora 1 maglia a diritto. Alla fine del ferro 138 avrai un totale di 139 maglie.

3. Intreccia tutte le maglie con gettato come indicato di seguito: intreccia 7 maglie a diritto, fai 1 gettato e chiudila. Ripeti questo procedimento finché non rimangono 6 maglie. Intreccia queste ultime 6 maglie a diritto.

## UNIRE E RIFINIRE

Una volta terminato il lavoro, la sciarpa avrà un aspetto simile a quello del disegno.

Per rifinire, fai un nodo e nascondi i fili che restano inserendoli tra le maglie del lavoro, con l'aiuto dell'ago da lana. Una volta inseriti vari centimetri, taglia a filo con il tessuto.

### FRANGE

Per aggiungere una frangia al progetto, taglia dei fili lunghi circa 30 cm e legali al bordo dei lati. Se non sai come fare puoi consultare il post "HOW TO MAKE FRINGE" nel nostro sito [www.weareknitters.com](http://www.weareknitters.com)

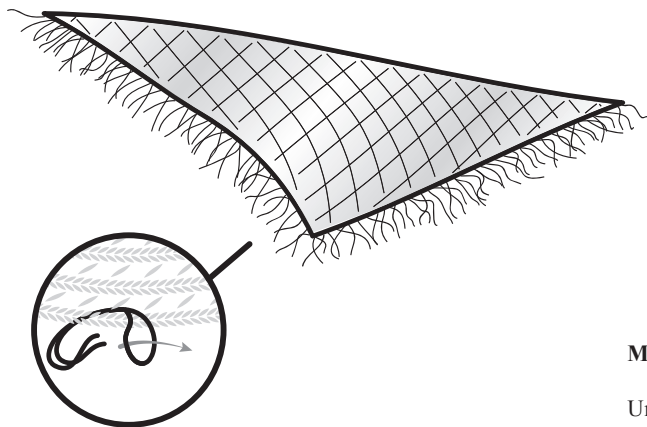

### METTICI DEL TUO!

Una volta terminato il lavoro a maglia, personalizza il capo con spille, bottoni, e così via. Divertiti! Fotografa il tuo capo e condividilo via Instagram con gli hashtag **#weareknitters** & **#rantascarf!**

*Sweater /'vɛər/ is a  
knitted garment  
the upper body, typically  
with long sleeves, put on  
over the head. "Woolen  
sweaters, cardigans,  
mittens, and socks were  
knitted in elaborate  
patterns. Five kinds of  
sweater: 19th century*

# AXES SWE ATER



**we are knitters**



## I NOSTRI VIDEO

Nella sezione dedicata ai video del nostro sito, [weareknitters.com](http://weareknitters.com), troverai dei video dettagliati contenenti trucchi e consigli per aiutarti a realizzare i tuoi progetti. Nel nostro blog, troverai dei suggerimenti per migliorare la tecnica, oltre a novità e contenuti extra di WAK. Se hai altri dubbi, puoi contattarci all'indirizzo [info@weareknitters.com](mailto:info@weareknitters.com) e ti aiuteremo il prima possibile.

## GUIDA ALLE TAGLIE

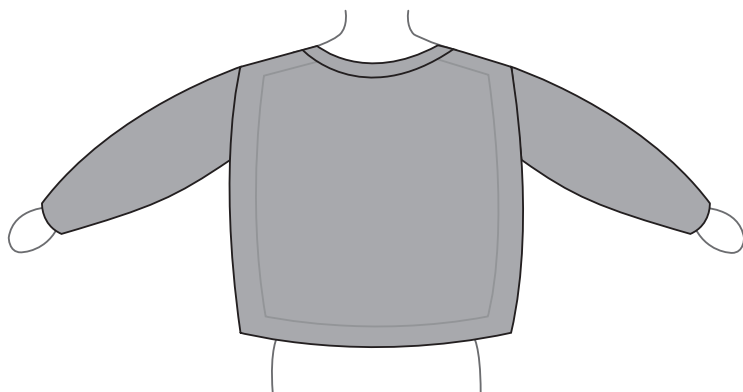
Il modello è disponibile in S [M, L, XL]. Puoi trovare la taglia adatta a te cercando le tue misure nella tabella sottostante



		S	M	L	XL
	cm	82-89	90-97	98-105	106-115
	in	32-35	35-38	38-41	41-45
	cm	90	98	106	116
	in	36	39	42	46

 Contorno del busto

 Contorno del capo

# SCHEMA E MISURE

## DIESTRO E DAVANTI

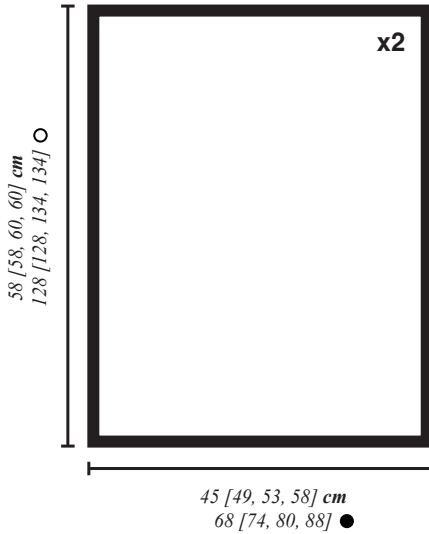

## MANICHE

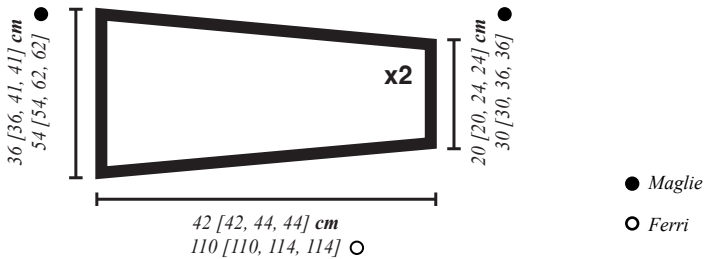

Nota: el esquema es aproximado, el patrón no está hecho a escala. / Nota bene: lo schema non è stato disegnato in scala.



# TENSIONE

Per risparmiare tempo, dedica un po' di tempo al campione! In 10 minuti puoi realizzare un campione, grazie al quale non dovrai apportare modifiche al capo dopo aver iniziato, le modifiche possono richiedere ore o giornate intere, soprattutto se sei già avanti nella lavorazione.

Fai un campione per riuscire ad arrivare alla tensione indicata per lavorare il capo. È molto importante fare un quadrato di 10x10 cm, poi contare il numero di maglie e ferri per assicurarti di raggiungere la tensione corretta per il progetto. In questo modo, otterrai le misure corrispondenti a quelle dello schema.

Se il campione è più piccolo rispetto alla dimensione consigliata, cerca di lavorare più morbidamente. Se il campione è più grande, cerca di lavorare un po' più stretto.

Ricorda che il lavoro a maglia è un'arte, non una scienza esatta e tu non sei una macchina, quindi è normale avere una variazione di 1-3 cm nel lavoro finito.

Puoi trovare ulteriori informazioni sulla mostra del campione nel blog del nostro sito [weareknitters.com](http://weareknitters.com), consultando l'articolo "COME MISURARE UN CAMPIONE DI TENSIONE".

## REALIZZA IL CAMPIONE A:

### MAGLIA RASTA

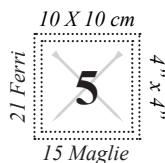

### MAGLIA LEGACCIO

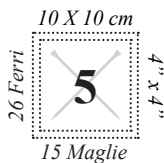

## IL KIT COMPRENDE:

- 7 [7, 8, 8] gomitoli di The Meriwool da 100 grammi di We Are Knitters.
- Un paio di ferri calibro 5 mm / 8 US / 6 UK.
- Un ago da lana per finire e cucire i pezzi.

Qui trovi un elenco dei punti e delle tecniche utilizzati per questo progetto:

- |   |                         |
|---|-------------------------|
| 1. Avviare le maglie                          | 6. Aumento*             |
| 2. Maglia legaccio                            | 7. Riprendere le maglie |
| 3. Maglia rasata                              | 8. Punto coste 1/1      |
| 4. Intrecciare le maglie (a metà del lavoro)* | 9. Cucire               |
| 5. Intrecciare le maglie                      | 10. Rifinire            |

 **HAI BISOGNO DI AIUTO?**

Sul nostro sito puoi trovare i tutorial relativi a molti di questi punti e tecniche. Non aspettare: guardali ed esercitati.

**[weareknitters.com](http://weareknitters.com)**

\* Queste tecniche vengono spiegate nell'introduzione



Puoi trovare tutti gli schemi e le misure a pagina 5.

## INTRODUZIONE

Questo capo si lavora in varie parti separate, che si uniscono una volta terminate: il dietro, il davanti e le due maniche.

Questo modello è disponibile in quattro taglie S (M, L, XL). Segui le istruzioni per la taglia desiderata ricordando che il primo numero è per la taglia S, il secondo per la taglia M, il terzo per la taglia L e il quarto per la XL: quando vedi un solo numero, significa che vale per tutte le taglie.

Ti consigliamo di cerciare i numeri relativi alla taglia che vuoi realizzare prima di metterti

all'opera. In questo modo sarà più semplice seguire il modello durante la lavorazione.

Prima di iniziare, è importante conoscere le seguenti tecniche:

**Intrecciare le maglie (a metà del lavoro):** per intrecciare una maglia si devono lavorare due maglie. E cioè: lavora due maglie e passa la prima maglia sopra la seconda. Per intrecciare un'altra maglia, lavora ancora una maglia e passa la seconda sopra la terza. Continua fino ad intrecciare il numero di maglie desiderato. Una volta intrecciate le maglie, rimarrai con

una maglia non intrecciata nel ferro destro.  
Quando nel pattern si specifica di intrecciare una maglia, ricorda di lavorarne due.

**Aumento:** quando devi aumentare 1 maglia, solleva il filo fra le 2 maglie, voltalo e portalo sopra il ferro di sinistra, poi lavora come indicato.

## COMINCIAMO

### DIETRO

1. Avvia 68 [74, 80, 88] maglie su uno dei ferri di legno.

2. Lavora dal ferro 1 al ferro 6 a maglia legaccio, e cioè tutte le maglie e tutti i ferri a diritto.

3. Lavora dal ferro 7 al ferro 108 [108, 114, 114] a maglia rasata con un bordo a maglia legaccio. E cioè:

Ferri dispari: lavora tutte le maglie a diritto.

Ferri pari: lavora 9 [10, 11, 12] maglie a diritto, 50 [54, 58, 64] maglie a rovescio e 9 [10, 11, 12] maglie a diritto.

4. Lavora dal ferro 109 [109, 115, 115] al ferro 120 [120, 126, 126] tenendo conto dei cambi di punto indicati:

Ferri dispari: lavora tutte le

maglie a diritto.

Ferro 110 [110, 116, 116]:  
lavora 14 [15, 16, 17] maglie a diritto, 40 [44, 48, 54] maglie a rovescio e 14 [15, 16, 17] maglie a diritto.

Ferro 112 [112, 118, 118]:  
lavora 19 [20, 21, 22] maglie a diritto, 30 [34, 38, 44] maglie a rovescio e 19 [20, 21, 22] maglie a diritto.

Ferro 114 [114, 120, 120]:  
lavora 24 [25, 26, 27] maglie a diritto, 20 [24, 28, 34] maglie a rovescio e 24 [25, 26, 27] maglie a diritto.

Ferro 116 [116, 122, 122]:  
lavora 29 [30, 31, 32] maglie a diritto, 10 [14, 18, 24] maglie a rovescio e 29 [30, 31, 32] maglie a diritto.

Ferri 118 [118, 124, 124] e 120 [120, 126, 126]: lavora tutte le

maglie a diritto.

5. A questo punto andremo a dividere il lavoro in due per creare lo scollo. Per farlo, lavora dal ferro 121 [121, 127, 127] al ferro 128 [128, 134, 134] a maglia legaccio, tenendo in considerazione le seguenti diminuzioni:

Ferro 121 [121, 127, 127]:  
lavora 28 [31, 32, 36] maglie a diritto. Intreccia 12 [12, 16, 16] maglie e lavora il resto del ferro a diritto.

A questo punto il lavoro è diviso in due. Lascia le 28 [31, 32, 36] maglie in sospenso per lavorarle in un secondo momento.

Ferro 122 [122, 128, 128] e il resto dei ferri pari: lavora tutte le maglie a diritto

Ferro 123 [123, 129, 129]:

intreccia 3 maglie e lavora il resto del ferro a diritto. Avrai un totale di 25 [28, 29, 33] maglie.

Ferro 125 [125, 131, 131]: intreccia 2 maglie e lavora il resto del ferro a diritto. Avrai un totale di 23 [26, 27, 31] maglie.

Ferro 127 [127, 133, 133]: intreccia 1 maglia e lavora il resto del ferro a diritto. Avrai un totale di 22 [25, 26, 30] maglie.

6. Intreccia le 22 [25, 26, 30] maglie e riprendi le 28 [31, 32, 36] maglie che avevi lasciato in sospeso. Lavora dal ferro 122 [122, 128, 128] al ferro 128 [128, 134, 134] come indicato di seguito:

Ferro 122 [122, 128, 128]: intreccia 3 maglie e lavora il resto del ferro a diritto. Avrai un totale di 25 [28, 29, 33] maglie.

Ferro 123 [123, 129, 129] e il resto de ferri dispari: lavora tutte le maglie a diritto.

Ferro 124 [124, 130, 130]: intreccia 2 maglie e lavora il resto del ferro a diritto. Avrai un totale di 23 [26, 27, 31] maglie.

Ferro 126 [126, 132, 132]: intreccia 1 maglia e lavora il

resto del ferro a diritto. Avrai un totale di 22 [25, 26, 30] maglie.

Ferro 128 [128, 134, 134]: lavora tutte le maglie al diritto.

7. Intreccia tutte le maglie.

## **DAVANTI**

1. Ripeti i passi 1, 2 e 3 del dietro.

2. A questo punto andremo a dividere il lavoro in due per creare lo scollo. Per farlo, lavora dal ferro 109 [109, 115, 115] al ferro 128 [128, 134, 134] a maglia rasata con un bordo a maglia legaccio tenendo in considerazione le diminuzioni indicate di seguito:

Ferro 109 [109, 115, 115]: lavora 28 [31, 32, 36] maglie a diritto. Intreccia 12 [12, 16, 16] maglie e lavora il resto delle maglie a diritto.

A questo punto il lavoro è diviso in due. Lascia in sospeso 28 [31, 32, 36] maglie per lavorarle in un secondo momento.

Ferro 110 [110, 116, 116]: lavora 14 [15, 16, 17] maglie a diritto e il resto delle maglie a rovescio.

Ferro 111 [111, 117, 117]: intreccia 3 maglie e lavora il resto del ferro a diritto. Avrai un totale di 25 [28, 29, 33] maglie.

Ferro 112 [112, 118, 118]: lavora 19 [20, 21, 22] maglie a diritto e il resto delle maglie a rovescio.

Ferro 113 [113, 119, 119]: intreccia 2 maglie e lavora il resto delle maglie a diritto. Avrai un totale di 23 [26, 27, 31] maglie.

Ferro 114 [114, 120, 120]: lavora 23 [25, 26, 27] maglie a diritto e 0 [1, 1, 4] maglie a rovescio.

Ferro 115 [115, 121, 121]: intreccia 1 maglia e lavora il resto del ferro a diritto. Avrai un totale di 22 [25, 26, 30] maglie.

Dal ferro 116 [116, 122, 122] al ferro 128 [128, 134, 134]: lavora tutte le maglie a diritto.

3. Intreccia le 22 [25, 26, 30] maglie e riprendi le 28 [31, 32, 36] maglie che avevi lasciato in sospeso. Lavora dal ferro 110 [110, 116, 116] al ferro 128 [128, 134, 134] come indicato di seguito.

Ferro 110 [110, 116, 116]: intreccia 3 maglie. Lavora 10

[12, 12, 15] maglie a rovescio e il resto del ferro a diritto. Avrai un totale di 25 [28, 29, 33] maglie.

Ferro 111 [111, 117, 117] e il resto dei ferri dispari: lavora tutte le maglie a diritto.

Ferro 112 [112, 118, 118]: intreccia 2 maglie e lavora 3 [5, 5, 8] maglie a rovescio e il resto del ferro a diritto. Avrai un totale di 23 [26, 27, 31] maglie.

Ferro 114 [114, 120, 120]: intreccia 1 maglia e lavora 0 [0, 0, 2] maglie a rovescio e il resto delle maglie a diritto. Avrai un totale di 22 [25, 26, 30] maglie.

Ferro 116 [116, 122, 122] e il resto dei ferri pari: lavora tutte le maglie a diritto.

4. Intreccia tutte le maglie.

## MANICHE

Segui le istruzioni due volte per lavorare le due maniche.

1. Avvia 30 [30, 36, 36] maglie su uno dei ferri di legno.

2. Lavora dal ferro 1 al ferro 110 [110, 114, 114] a maglia legaccio, tenendo in considerazione i seguenti aumenti:

Ferro 1 e tutti i ferri non menzionati: lavora tutte le maglie a diritto.

Ferri 11 [11, 11, 11], 19 [19, 19, 19], 27 [27, 27, 27], 35 [35, 35, 35], 43 [43, 43, 43], 51 [51, 51, 51], 59 [59, 59, 59], 67 [67, 67, 67], 75 [75, 75, 75], 83 [83, 83, 83], 91 [91, 91, 91], 99 [99, 99, 99] e 0 [0, 107, 107]: lavora 2 maglie a diritto, fai 1 aumento, lavora il resto delle maglie a diritto finché non rimangono 2 maglie, fai 1 aumento e lavora 2 maglie a diritto. Alla fine del ferro 99 [99, 107, 107] avrai un totale di 54 [54, 62, 62] maglie.

3. Intreccia tutte le maglie.

## UNIRE E RIFINIRE

In seguito andremo a formare lo scollo:

1. Inserisci nell'ago da lana una gugliata dello stesso filato utilizzato per il lavoro e cuci una delle due spalle. Per farlo, poni il dietro e il davanti dritto contro dritto e cuci 22 [25, 26, 30] maglie di una delle due spalle. Fai un nodo, e per il momento metti da parte l'ago da lana.

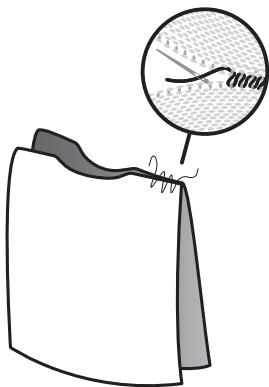

2. Con i due ferri, riprendi intorno al collo 78 [78, 86, 86] maglie (54 [54, 58, 58] del davanti e 24 [24, 28, 28] del dietro).

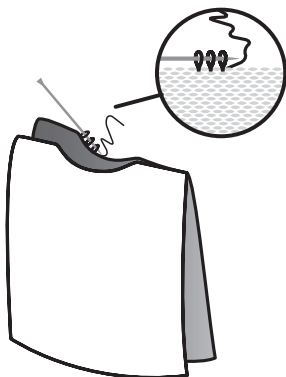

3. Con le maglie riprese lavora 4 ferri a punto coste 1/1, e cioè: lavora alternando 1 maglia a dritto e 1 maglia a rovescio fino alla fine del ferro e fino ad arrivare al ferro 4.

4. Intreccia tutte le maglie.

5. Con l'ago da lana cuci il resto del collo e l'altra spalla come fatto con la prima.

Puoi trovare maggiori informazioni sul nostro blog [www.weareknitters.com](http://www.weareknitters.com), consultando il post "HOW TO PICK UP STITCHES TO MAKE SLEEVES AND NECK FOR SWEATERS".

6. Successivamente, unisci la manica al maglione facendo coincidere il centro della manica con la cucitura della spalla. Ripeti lo stesso con l'altra manica.

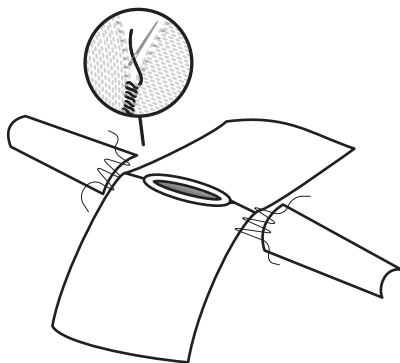

7. Infine, cuci i fianchi e le maniche con l'ago da lana.

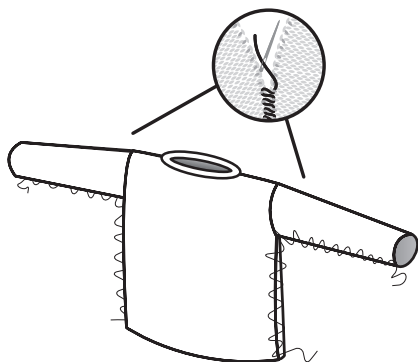

8. Per rifinire, fai un nodo e nascondi i fili che restano inserendoli tra le maglie del lavoro, con l'aiuto dell'ago da lana. Una volta inseriti vari centimetri, taglia a filo con il tessuto.

Puoi completare queste istruzioni consultando il post “HOW TO MAKE AN INVISIBLE SEAM”, disponibile sul nostro sito web [www.weareknitters.com](http://www.weareknitters.com).

### **METTICI DEL TUO!**

Una volta terminato il lavoro a maglia, personalizza il capo con spille, bottoni, e così via. Divertiti! Fotografa il tuo cardigan e condividilo via Instagram con gli hashtag **#weareknitters & #axessweater!**

# Pillow No. 11

*pil·low (pĭl'ō)*

*n.*

*A cloth case stuffed with something soft, such as down, feathers, or foam rubber; used to cushion a part of the body, especially the head during sleep.*



**we are knitters**



## I NOSTRI VIDEO

Nella sezione dedicata ai video del nostro sito, [weareknitters.com](http://weareknitters.com), troverai dei video dettagliati contenenti trucchi e consigli per aiutarti a realizzare i tuoi progetti. Nel nostro blog, troverai dei suggerimenti per migliorare la tecnica, oltre a novità e contenuti extra di WAK. Se hai altri dubbi, puoi contattarci all'indirizzo [info@weareknitters.com](mailto:info@weareknitters.com) e ti aiuteremo il prima possibile.

## SCHEMA E MISURE



● Maglie

○ Ferri

*Nota: el esquema es aproximado, el patrón no está hecho a escala. / Nota bene: lo schema non è stato disegnato in scala.*

# TENSIONE

Per risparmiare tempo, dedica un po' di tempo al campione! In 10 minuti puoi realizzare un campione, grazie al quale non dovrai apportare modifiche al capo dopo aver iniziato, le modifiche possono richiedere ore o giornate intere, soprattutto se sei già avanti nella lavorazione.

Fai un campione per riuscire ad arrivare alla tensione indicata per lavorare il capo. È molto importante fare un quadrato di 10x10 cm, poi contare il numero di maglie e ferri per assicurarti di raggiungere la tensione corretta per il progetto. In questo modo, otterrai le misure corrispondenti a quelle dello schema.

Se il campione è più piccolo rispetto alla dimensione consigliata, cerca di lavorare più morbidamente. Se il campione è più grande, cerca di lavorare un po' più stretto.

Ricorda che il lavoro a maglia è un'arte, non una scienza esatta e tu non sei una macchina, quindi è normale avere una variazione di 1-3 cm nel lavoro finito.

Puoi trovare ulteriori informazioni sulla mostra del campione nel blog del nostro sito [weareknitters.com](http://weareknitters.com), consultando l'articolo "COME MISURARE UN CAMPIONE DI TENSIONE".

## REALIZZA IL CAMPIONE A:

*MAGLIA RASATA ROVESCIA*



## IL KIT COMPRENDE:

- 2 gomitolini di The Wool da 200 grammi di We Are Knitters.
- Un paio di ferri calibro 15 mm / 19 US.
- Un ago da lana per finire e cucire i pezzi.
- L'etichetta We Are Knitters da applicare al capo finito.
- Questo pattern da seguire.

# TECNICHE E VIDEO NECESSARI

Livello  
Intermedio

Qui trovi un elenco dei punti e delle tecniche utilizzati per questo progetto:

1. Avviare le maglie
2. Maglia rasata rovescia
3. Grana di riso
4. Intrecciare le maglie
5. Cucire e unire i pezzi
6. Rifinire



## HAI BISOGNO DI AIUTO?

Sul nostro sito puoi trovare i tutorial relativi a molti di questi punti e tecniche. Non aspettare: guardali ed esercitati.

[weareknitters.com](http://weareknitters.com)



Puoi trovare tutti gli schemi e le misure a pagina 5.

## INTRODUZIONE

Questo capo si realizza in un unico pezzo, da piegare e unire alla fine.

## COMINCIAMO

1. Avvia 29 maglie su uno dei ferri di legno

2. Lavora dal ferro 1 al ferro 72 a maglia rasata rovescia con grana di riso, come indicato di seguito:

Ferro 1: \*lavora 2 maglie a rovescio, 1 maglia a diritto, 1 maglia a rovescio, 1 maglia a diritto, 2 maglie a rovescio, 1 maglia a diritto, 2 maglie a rovescio, 1 maglia a diritto, 1

maglia a rovescio, 1 maglia a diritto e 1 maglia a rovescio\*. Ripeti da \* a \* ancora 1 volta lavora 1 maglia a rovescio.

Ferro 2: \*lavora 1 maglia a diritto, 1 maglia a rovescio,

1 maglia a diritto, 1 maglia a rovescio, 3 maglie a diritto, 1 maglia a rovescio, 3 maglie a diritto, 1 maglia a rovescio, 1 maglia a diritto e 1 maglia a rovescio\*. Ripeti da \* a \* finché non rimane 1 maglia e lavorala a diritto.

Ferro 3: lavora 2 maglie a rovescio. \*Lavora 1 maglia a diritto, 4 maglie a rovescio, 1 maglia a diritto, 4 maglie a rovescio, 1 maglia a diritto e 1 maglia a rovescio\*. Lavora 1 maglia a diritto e 1 maglia a rovescio. Ripeti da \* a \* finché non rimane 1 maglia e lavorala a rovescio.

Ferro 4: \*lavora 1 maglia a diritto, 1 maglia a rovescio, 5 maglie a diritto, 1 maglia a rovescio, 5 maglie a diritto e 1 maglia a rovescio\*. Ripeti da \* a \* finché non rimane 1 maglia e lavorala a diritto.

Ferro 5: lavora 1 maglia a rovescio. \*Lavora 6 maglie a rovescio e 1 maglia a diritto\*. Ripeti da \* a \* altre 2 volte. Lavora 7 maglie a rovescio.

Ferro 6: lavora 1 maglia a diritto. \*Lavora 6 maglie a diritto e 1 maglia a rovescio\*. Ripeti da \* a \* altre 2 volte. Lavora 7 maglie a diritto.

Ferro 7: lavora 1 maglia a rovescio. \*Lavora 5 maglie a rovescio, 1 maglia a diritto, 1 maglia a rovescio, 1 maglia a diritto e 5 maglie a rovescio\*. Lavora 1 maglia a diritto. Ripeti da \* a \* finché non rimane 1 maglia e lavorala a rovescio.

Ferro 8: lavora 1 maglia a diritto. \*Lavora 4 maglie a diritto, 1 maglia a rovescio, 1 maglia a diritto, 1 maglia a

rovescio, 1 maglia a diritto, 1 maglia a rovescio e 4 maglie a diritto\*. Lavora 1 maglia a rovescio. Ripeti da \* a \* finché non rimane 1 maglia e lavorala a diritto.

Ferro 9: lavora 1 maglia a rovescio. \*Lavora 3 maglie a rovescio, 1 maglia a diritto, 1 maglia a rovescio, 1 maglia a diritto, 1 maglia a rovescio, 1 maglia a diritto e 3 maglie a rovescio\*. Lavora 1 maglia a diritto. Ripeti da \* a \* finché non rimane 1 maglia e lavorala a rovescio.

Ferro 10: lavora 1 maglia a diritto. \*Lavora 2 maglie a diritto, 1 maglia a rovescio, 1 maglia a diritto, 1 maglia a rovescio, 3 maglie a diritto, 1 maglia a rovescio, 1 maglia a diritto, 1 maglia a rovescio e 2 maglie a diritto\*. Lavora 1 maglia a rovescio. Ripeti da \* a \* ancora 1 volta e lavora 1 maglia a diritto.

Ferro 11: lavora 1 maglia a rovescio. \*Lavora 3 maglie a rovescio, 1 maglia a diritto, 1 maglia a rovescio, 1 maglia a diritto, 1 maglia a rovescio, 1 maglia a diritto, 1 maglia a rovescio, 1 maglia a diritto, e 3 maglie a rovescio\*. Lavora 1 maglia a diritto. Ripeti da \* a \* finché non rimane 1 maglia e lavorala a rovescio.

Ferro 12: lavora 1 maglia a diritto. \*Lavora 4 maglie a diritto, 1 maglia a rovescio, 1 maglia a diritto, 1 maglia a rovescio e 4 maglie a diritto\*. Lavora 1 maglia a rovescio. Ripeti da \* a \* ancora 1 volta e lavora 1 maglia a diritto.

Ferro 13: lavora 1 maglia a rovescio. \*Lavora 5 maglie a rovescio, 1 maglia a diritto, 1 maglia a rovescio, 1 maglia a diritto e 5 maglie a rovescio\*. Lavora 1 maglia a diritto. Ripeti da \* a \* ancora 1 volta e lavora 1 maglia a rovescio.

Ferro 14: ripeti il ferro 6.

Ferro 15: ripeti il ferro 5.

Ferro 16: \*lavora 1 maglia a diritto, 1 maglia a rovescio, 5 maglie a diritto, 1 maglia a rovescio, 5 maglie a diritto e 1 maglia a rovescio\*. Ripeti da \* a \* ancora 1 volta e lavora 1 maglia a diritto.

Ferro 17: lavora 1 maglia a rovescio. \*Lavora 1 maglia a rovescio, 1 maglia a diritto, 4 maglie a rovescio, 1 maglia a diritto, 4 maglie a rovescio, 1 maglia a diritto e 1 maglia a rovescio\*. Lavora 1 maglia a diritto. Ripeti da \* a \* ancora 1 volta e lavora 1 maglia a rovescio.

Ferro 18: \*lavora 1 maglia a diritto, 1 maglia a rovescio, 1 maglia a diritto, 1 maglia a rovescio, 3 maglie a diritto, 1 maglia a rovescio, 3 maglie a diritto, 1 maglia a rovescio, 1 maglia a diritto e 1 maglia a rovescio\*. Ripeti da \* a \* ancora 1 volta e lavora 1 maglia a diritto.

Ripeti dal ferro 1 al ferro 18 fino ad arrivare al ferro 72.

3. Intreccia tutte le maglie.

## UNIRE E RIFINIRE

1. Una volta terminato, avrai un pezzo come quello indicato nel disegno all'inizio. Piegalo a metà in modo che si veda il lato dritto. Con l'aiuto dell'ago da lana, cuci le parti laterali con una cucitura a zigzag.

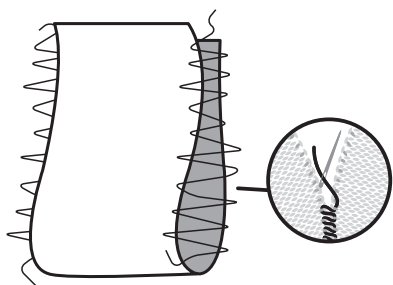

2. Riempi il tuo cuscino con l'ovatta o con i resti di lana finché non avrai ottenuto la forma desiderata.



3. A questo punto cuci la parte superiore del cuscino.

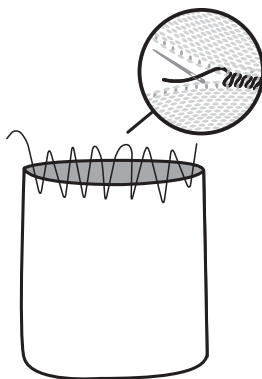

4. Per rifinire, fai un nodo e nascondi i fili che restano inserendoli tra le maglie del lavoro, con l'aiuto dell'ago da lana.

### METTICI DEL TUO!

Una volta terminato il lavoro a maglia, personalizza il capo con spille, bottoni, e così via. Divertiti! Fotografa il tuo capo e condividilo via Instagram con gli hashtag **#weareknitters** & **#no1pillow!**